



AP050525

AC100V HVLPスプレーガン

取扱説明書

---

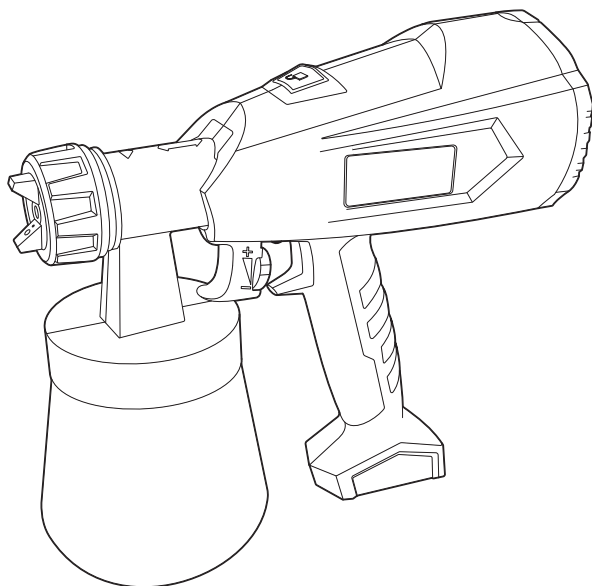

---

アストロプロダクツ製品をお買い上げいただきまして、誠にありがとうございます。  
ご使用前に必ず、この取扱説明書を最後までお読みになり、正しくご使用ください。  
また、この取扱説明書は、いつでも見ることのできるように保管してください。

# 目次

---

1.	はじめに.....	3
2.	取扱説明書について.....	3
3.	製品安全上のご注意.....	4
	▲危険.....	4
	▲警告.....	4
4.	製品使用上のご注意.....	7
	▲危険.....	7
	▲警告.....	9
	▲注意.....	10
5.	製品仕様.....	12
6.	製品特徴.....	11
7.	各部名称.....	12
8.	各部説明.....	13
9.	使用前準備.....	14
10.	使用方法.....	18
11.	メンテナンス.....	19
12.	トラブルシューティング.....	20
13.	保管.....	21
14.	廃棄について.....	21
15.	個人情報の取り扱い.....	21
16.	製品保証規定.....	22
17.	修理規定.....	22
18.	お問い合わせ先.....	23
	■カスタマーサービス.....	23
	■販売元.....	23



# 1.はじめに

- 使用前に、取扱説明書をよく読み、安全に正しく使用してください。
- 安全上の注意や商品仕様などは、予告なく変更される場合があります。そのため、購入された商品と、取扱説明書に記載された内容が、一部異なる場合がありますので、ご了承ください。
- 本製品は、塗料を霧状に噴射して塗装する作業に使用することを目的に作られています。本来の用途以外に使用しないでください。

# 2.取扱説明書について

- 当社の許可なく、取扱説明書の内容全部、または一部を複製、改修し、無断で転載することは、禁止されています。
- 取扱説明書および本体に貼り付けられた重要ラベルの、安全に関わる項目には「」マークを使用しています。製品を安全に使用し、あなたや他の人々への危害や財産への損害を、未然に防ぐためのものなので、必ず守ってください。
- 取扱説明書をなくしたり、重要ラベルを汚したりせずに、使用者が任意に読むことができるよう、大切に保管してください。
- 危険、警告、注意事項の意に反して、安全義務を怠り、規定外の使用による機器の破損やケガなどに関しては、当社では一切の責任を負いかねますので、ご了承ください。

## 安全に関する表示について

表示	意味
 <b>危険</b>	この表示を無視し、誤った使い方をすると、「使用者が死亡または重傷を負う、危険な状態を切迫して生じさせることが想定される」内容のご注意。
 <b>警告</b>	この表示を無視し、誤った使い方をすると、「使用者が死亡または重傷を負う危険が想定される」内容のご注意。
 <b>注意</b>	この表示を無視し、誤った使い方をすると、「使用者が傷害を負うまたは物的損害を負う危険が想定される」内容のご注意。

### 注意マーク



注意すること

### 禁止マーク



してはいけないこと

### 指示マーク



必ず行うこと

### 3.製品安全上のご注意

#### ▲危険



注意

- 作業に集中すると、周囲への安全確認が疎かになり、事故を招く恐れがあります。
  - ・作業手順や、周辺の状況などを、よく確認してください。
- 正しい位置で保持し、無理な姿勢では、使用しないでください。
  - ・ケガや事故の原因となります。
- 本製品は、自動車整備士資格を有する方、および本製品の使用に関する十分な知識をお持ちで、作業経験豊富な方を対象に作られています。
  - ・使用方法が不明で、作業経験のない方が使用すると、ケガをする恐れや事故の原因となります。
- 本製品は、本製品は、塗料を霧状に噴射して塗装する作業に使用することを目的に作られています。
  - ・本来の用途以外で使用すると、ケガをする恐れや、事故の原因となります。



禁止

- 製品に貼られたラベルを、汚したり、剥がしたりしないでください。
  - ・誤った使い方をすると危険性があり、ケガをする恐れや事故の原因となります。
- 過労と思われるときや、飲酒や薬物を服用しているときに、使用しないでください。
  - ・判断力が鈍り、事故の原因となります。
- 子供や妊娠中の方は、絶対に本製品を使用しないでください。
  - ・ケガや事故の原因となります。
- 周辺温度が40℃以上になる高温な場所、直射日光下では、使用しないでください。
  - ・高温による脱水症状や、熱中症になる恐れがあります。休憩をこまめに行い、十分な水分補給をしてください。
- 次の作業環境下では、使用しないでください。人体への損傷や、物品への損害など、重大な事故の原因となります。
  - ・火気の側や、急激な温度上昇する場所
  - ・揮発性の高い溶剤などがある場所
  - ・通気が悪く、換気のできない場所
  - ・暴風雨、降雪、強風、雷などの悪天候時
  - ・水がかかる恐れがある場所、多湿、水中や海中
  - ・足元が滑りやすく、不安定な場所
  - ・急傾斜など、転倒の恐れがある場所

### 3.製品安全上のご注意

#### ▲危険



禁止

- 使用者以外、使用場所や保管場所に近づけないでください。
  - ・特に子供や幼児は、危険な行動をとることがあるので、絶対に近づけないでください。



分解禁止

- 修理技術者以外の人は、本取扱説明書に記載されていない、本体の分解、修理、改造はしないでください。
  - ・異常作動、加熱、発火、感電など、事故の原因となります。



指示

- 使用前には、必ず取扱説明書を熟読し、本製品の使用方法をよく理解してから、使用してください。
  - ・使用方法が少しでも不明な場合は、使用せずにお買い求めの販売店、またはカスタマーサービスまで問い合わせください。
  - ・誤った使用方法により生じた、商品破損、人体への損傷、物品への損害、その他のいかなる損害に対しても、当社では一切の保証、並びに責務を負いかねますので、ご了承ください。
- 安全に正しく使用するため、警告事項を理解し、厳守してください。
  - ・警告事項を無視して使用すると、死亡、重傷、傷害など、重大な事故の原因となります。
- 本製品を他人に貸すときは、必ず取扱説明書も一緒に渡してください。
  - ・誤った使い方をすると危険性があり、ケガや事故の原因となります。
- 安全に正しく使用するため、使用環境に合わせて、以下の保護具を着用してください。
  - ・安全手袋、耳栓やイヤーマフ、保護メガネ、防塵マスク、安全帽、安全靴、作業ツナギや長袖、長ズボン
- 本製品は、大切に取り扱いってください。
  - ・落下などにより、強い衝撃が加わった場合は、必ず各部に異常がないか点検してください。
- 使用前や定期的に、各部に異常、不具合、損傷、破損がないか点検してください。
  - ・異常、不具合、損傷、破損がある場合は使用を中止し、お買い求めの販売店、またはカスタマーサービスまで問い合わせください。

### 3.製品安全上のご注意

#### ⚠警告



注意

- 製品改良のため、主要機能および形状などは、予告なく変更する場合があります。
  - ・購入製品と改良品は、性能などが異なる場合がありますので、予めご了承ください。
- 高温、多湿、結露する場所、塵やホコリがあり掃除されていない場所に保管すると、本体故障の原因となります。
  - ・常温で清潔な場所に保管してください。



禁止

- 損傷がある場合は、保管しないでください。
  - ・お買い求めの販売店、またはカスタマーサービスまで問い合わせください。
- 使用者以外、保管場所に近づけないでください。
  - ・特に子供や幼児は、危険な行動をとることがあるので、絶対に近づけないでください。



指示

- 使用しないときは、施錠のできる屋内に保管してください。
  - ・思わぬ事故の原因となります。特に子供や幼児は、危険な行動をとることがあるので、絶対に近づけないでください。

## 4.製品使用上のご注意

### ⚠ 危険



注意

- 霧状の塗料を吸い込むと、中毒を引き起こす恐れがあります。
  - ・必ず、防毒マスクを着用してください。



発火注意

- 車内など、高温(50℃以上)になりやすい場所に放置しないでください。
  - ・本体故障、発煙、発火、火災や爆発など、重大な原因となります。
- 電源コード、電源プラグを改造、加工、変更しないでください。
  - ・感電、漏電、発煙、発火、火災や爆発が発生する恐れがあります。
- 電源コードは定期的に点検し、キズや被覆の破れなどの損傷、破損がある場合は、使用しないでください。
  - ・感電、漏電、発煙、発火、火災や爆発など、重大な事故の原因となります。



禁止

- 通気が悪く、換気のできない場所で、使用しないでください。
  - ・健康被害の原因となります。
- サイズの極端に大きな衣服や、だぶだぶの衣類は着用しないでください。
  - ・ケガをする恐れや事故の原因となります。身体のサイズに合った衣類を着用してください。
- 首にマフラーやタオルを巻いたり、ネクタイやネックレスなどの装飾具は身に付けしないでください。
  - ・ケガをする恐れや事故の原因となります。危険性があるものは、必ず外してください。
- グリップ以外の箇所を握って使用しないでください。
  - ・ヤケドをする恐れや思わぬ事故の原因となります。
- 不意なスイッチの操作は、やめてください。また、本体を持ち運ぶときは、スイッチに指を掛けないでください。
  - ・突然の作動により、思わぬ事故の原因となります。
- プラスチック製品は、静電気を帯電させますので、作業環境周辺に置かないでください。
  - ・静電気のスパークにより、火災や爆発の恐れがあり、非常に危険です。

## 4.製品使用上のご注意

### ⚠ 危険



禁止

- ガソリン、軽油、灯油などの燃料は、使用しないでください。
  - ・ 火災や爆発の恐れがあり、非常に危険です。
- 作業中は、火気厳禁です。喫煙や火を近づけたり、火の側で使用しないでください。
  - ・ 火災や爆発の恐れがあり、非常に危険です。
- 以下の塗料は、絶対に使用しないでください。重大な事故の原因となり非常に危険です。
  - ・ メタリック、パールなどの粉末入り塗料
  - ・ 骨材入り塗料
  - ・ 弾性系塗料
  - ・ ウレタン塗料
  - ・ 超高粘度塗料
  - ・ 漂白剤や塩素を含む塗料
- 本製品は、家庭用 AC100V専用です。異なる電圧、昇圧器やトランス類、発電機、直流電源では、使用しないでください。
  - ・ 本来の性能が発揮できず、本体故障の原因になるだけでなく、発煙、発火、火災や爆発など、重大な事故の恐れがあります。



濡れ手禁止

- 濡れた手で本製品、を扱わないでください。
  - ・ 感電、火災、重傷などの事故の危険性があり、製品破損につながる恐れがあります。



指示

- 延長コードの使用は、控えてください。
  - ・ 電圧降下の影響により、作動不良の原因となります。
  - ・ やむを得ず延長コードを使用する場合は、必ず指定の断面積、長さのコードを使用してください。
- 火災などの事故に備え、必ず消火器を準備してください。
  - ・ 準備していない状態では、使用しないでください。
- 身体に塗料が付着しないよう、以下の保護具を着用してください。
  - ・ 保護メガネ、保護手袋、保護服を着用してください。



## 4.製品使用上のご注意

### ⚠ 危険



指示

■電源コードは乱暴に扱わないでください。断線の原因となり、感電、漏電、発煙、発火、火災や爆発が発生する恐れがあります。

- ・電源コードを引っ張らない。電源コードを持って運ばない。電源プラグを抜く際も、電源コードを引っ張らない。
- ・電源コードを折り曲げない、束ねた状態で使用しない。
- ・電源コードを熱や油、角の尖ったところに近づけないでください。
- ・周囲に引っ掛かる、開閉部や可動部に挟まらないよう、取り回しに注意してください。



電源プラグを  
コンセントから抜く

■使用後は、すみやかに電源プラグを AC100Vコンセントより抜いてください。

- ・思わぬ事故の原因となります。

### ⚠ 警告



注意

■作業場の周囲状況も考慮してください。

- ・作業場は十分に明るくしてください。暗い場所での作業は事故の恐れがあります。

■定格使用時間は、30分です。30分使用した後は、必ず10分以上冷まし、手で触れても暖かくないことを確認してください。

- ・定格使用時間を超える使用は、本体故障の原因となります。



発火注意

■誤って落としたり、ぶつけたときは、本製品などに破損や亀裂、変形がないことをよく点検してください。

- ・発煙、発火、火災や爆発の恐れがあります。

## 4.製品使用上のご注意

### ⚠警告



禁止

- 保管時には、燃料やオイルなどの石油製品を、付着させないでください。
  - ・プラスチック部分を損傷させます。
- 本体や電源プラグに水を掛けて、洗わないでください。
  - ・本体故障の原因となります。
- 作動させた状態で、放置しないでください。
  - ・思わぬ事故の原因となり、大変危険です。
- 人や動物に向けて、吹き付けしないでください。
  - ・ケガや事故の原因となり、大変危険です。
- 塗料カップに塗料、シンナーなどの溶剤を入れたまま、保管しないでください。
  - ・思わぬ事故の原因となります。
- 電源プラグが、AC100Vコンセントに接続された状態で、以下の行動をすると、ケガや事故の原因となりますので、止めてください。
  - ・パターン調整
  - ・塗料の追加
  - ・エアキャップ、ノズルの取り外し
  - ・フィルターカバーを開ける
  - ・ガンボディを取り外す

### ⚠注意



指示

- 安全に効率よく作業するため、本製品の能力を超えた無理な使用は避けてください。
  - ・本製品の能力を超える使用は、本体故障の原因となります。
- 塗料は、必ず塗料メーカーで指定された溶剤で、希釈してください。
  - ・指定外の希釈は、塗装不良の原因となります。
- 購入後、初めて使用する場合は、塗料通路内部の防錆油等を取り除くために、洗浄液を吹いて、内部の洗浄を必ず行ってください。
  - ・防錆油が残っていると、吹き付け不良の原因となります。

## 5.製品仕様

商品型番	AP050525
商品コード	2005000005251
本体サイズ	L280×W115×H255mm
重量	1.2kg
電源	AC100V～50/60Hz
消費電力	350W
定格使用時間	30分
カップ容量	700ml
ノズルサイズ	Φ1.8mm、Φ2.6mm
最大吐出量	Φ1.8mm:280ml/min Φ2.6mm:800ml/min
対応塗料	水性塗料、油性塗料
電源コード長	約2m
付属品	Φ1.8mmノズル(装着済)、Φ2.6mmノズル、簡易粘度計

- 商品改良のため、主要機能および形状などは、予告なく変更する場合がありますので、ご了承ください。
- 6ヶ月保証対象製品（[製品保証] 項目参照）

## 6.製品特徴

- ・HVLP(High Volume Low Pressure)タイプの、AC100Vコンセントで使用できる電動スプレーガンです。
- ・低い圧力により塗料の飛散を抑え、少量の塗料で効率的な塗装が可能です。
- ・2種類のノズルと、3種類の噴射パターンを選択でき、塗料の吐出量をダイヤルによって調節できます。

# 7.各部名称

## 各部名称

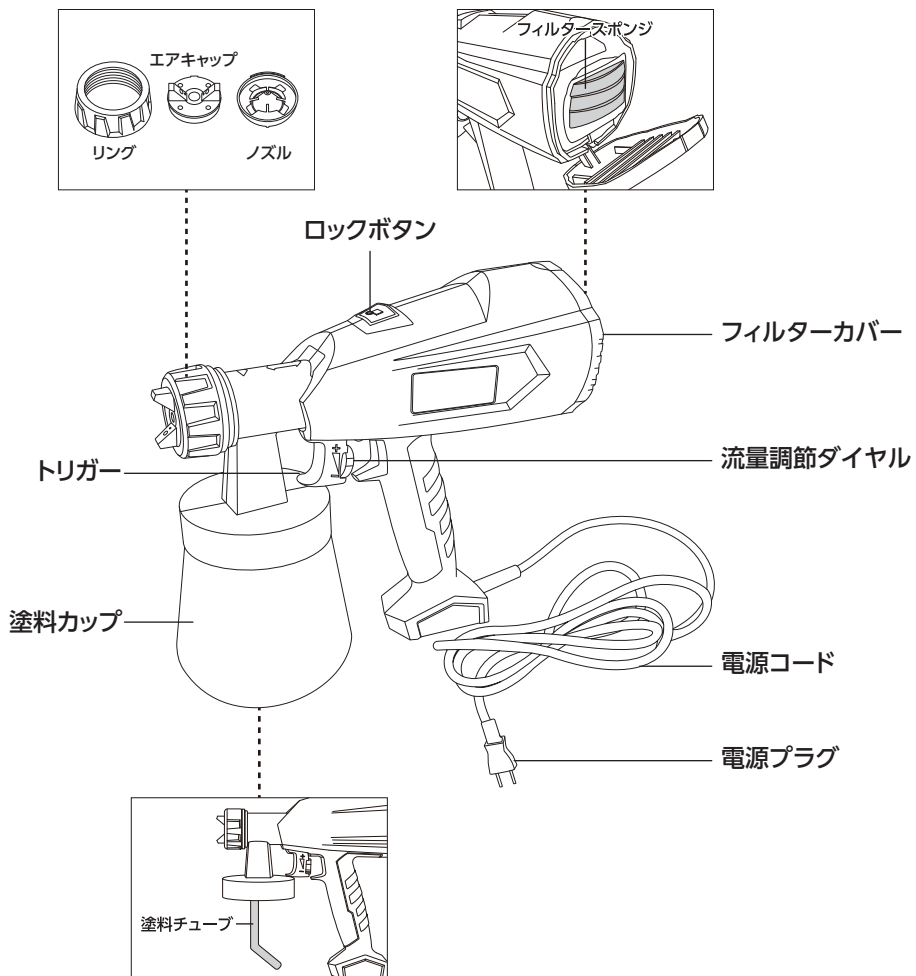

## 8.各部説明

### トリガー

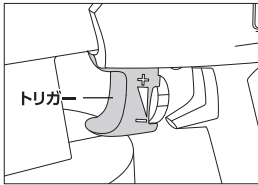

- ・トリガー [握る:ON (作動)]  
[放す:OFF (停止)]

### フィルタースポンジ

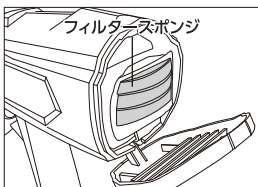

- ・フィルタースポンジが、汚れていたり、損傷、破損している場合は、清掃、また新品と交換してください。

### 流量調節ダイヤル

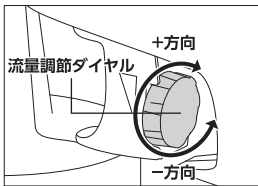

- ・流量調節ダイヤルを回すことにより、流量調節が可能です。  
+方向: 流量(増)  
-方向: 流量(減)

### 塗料カップ

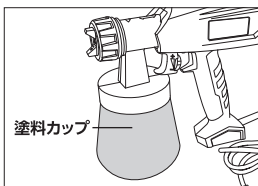

- ・最大700mlの塗料を入れることができます。
- ・塗料カップを回すと、取り外せます。
- ・取り付けるときは、しっかり締め付けてください。
- ・側面には目盛が付いています。

### 塗料チューブ

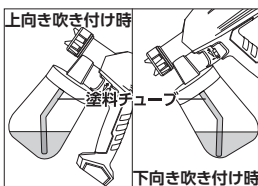

- ・塗料チューブの向きを変えることにより、塗料の吸上げ不良を防止します。  
(1) 上向きに吹き付ける場合: 塗料チューブ先端を、後方に向けます。  
(2) 下向きに吹き付ける場合: 塗料チューブ先端を、前方に向けます。  
(3) 水平に吹き付ける場合: 塗料チューブの向きはどちらでも構いません。

# 9.使用前準備

## 作業環境

- ・ 使用場所は常に整理整頓し、使用上障害となるような物は置かないでください。
- ・ 火気の側、可燃性のガスや、液体のない場所で使用してください。
- ・ 水気がなく、雨が降っていない環境で使用してください。
- ・ 通気がよく、換気のできる場所で使用してください。
- ・ 固く平らで傾斜のない床面で使用してください。
- ・ 防毒マスク、保護メガネ、保護手袋、保護服を必ず着用してください。
- ・ ホコリや埃が、多量にある場所への使用は控えてください。

## 初回使用時の注意

- 購入後、初めて使用する場合は、塗料通路内部の防錆油などを取り除くために、洗浄液を吹いて内部の洗浄を必ず行ってください。

### 【清掃方法】

- 1) 塗料カップに、洗浄液を入れます。
  - 2) 電源プラグを、AC100Vコンセントに接続します。
  - 3) トリガーを引き、洗浄液を噴射します。
- ・ 塗装する面に、吹き付けしないでください。

## 使用電源について

- ・ 使用電源が、AC100Vであることを確認してください。AC100Vを超える電圧を使用すると、本体破損や思わぬ事故の原因となります。
- ・ AC100V以下の電圧で使用すると、作動不良の原因となります。
- ・ 直流電源(DC)や発電機で使用しないでください。本来の性能を発揮することができず、本体破損や重大な事故の原因となります。

## 延長コードについて

- ・ 本製品を使用する際、延長コードの使用は控えてください。電圧降下の影響により、作動不良の原因となります。やむを得ず延長コードを使用する場合は、下記を参照し、延長コードを使用してください。

断面積	長さ
0.75sq	5m
1.25sq	10m
2.0sq	15m

# 9.使用前準備

## 使用できない塗料

●使用可能な塗料は、水性塗料、油性塗料ですが、以下の塗料は使用できません。

### 【使用できない塗料】

- ・メタリック、パールなどの粉末入り塗料
- ・骨材入り塗料
- ・弾性系塗料
- ・ウレタン塗料
- ・超高粘度塗料
- ・漂白剤や塩素を含む塗料

## 塗料の準備

●付属の簡易粘度計を使用し、塗料粘度を測ります。

※塗料は適切に希釈する必要があります。塗料メーカーで指定された溶剤で、希釈してください。

### 【使い方】

- 1) 適切に希釈された塗料を、よくかき混ぜます。
- 2) 簡易粘度計を、完全に塗料に浸します。
- 3) 簡易粘度計を引き上げ、塗料が出切るまでの時間を測ります。



### ●目安時間

- ・低粘度:約15秒以下
- ・中粘度:約15秒～25秒
- ・高粘度:約25秒以上

# 9.使用前準備

## ノズル交換

●φ1.8mm、φ2.6mmの2種類のノズルが付属しています。

### 【取り外し】

・リングを緩めて外すと、エアキャップ、ノズルを取り外すことができます。

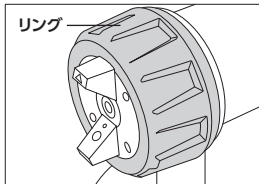

1) リングを、緩めて外す。

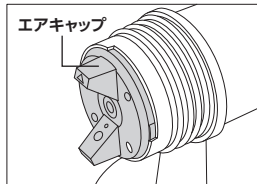

2) エアキャップを、取り外す。

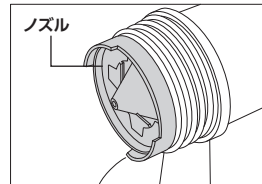

3) ノズルを、取り外す。

### 【取り付け時の注意】

・取り付けは、逆の手順で取り付けてください。

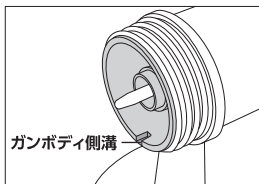

#### ●ガンボディ

- ・ガンボディの溝に、ノズルにある突起を合わせます。
- ・ニードルを、損傷させないでください。
- ・ニードルは、取り外しできません。

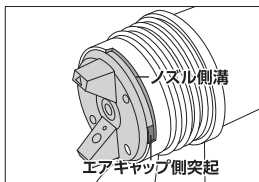

#### ●エアキャップ、ノズル

- ・ノズルの溝に、エアキャップにある突起を合わせます。



# 9.使用前準備

## パターン調節

### ●3種類の吹き付けパターン

- ・ノズルの向きを変えることにより、吹き付けパターンを調節できます。

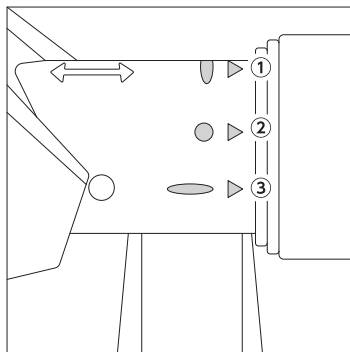
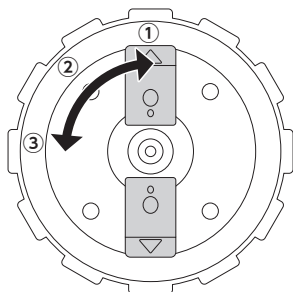

	ノズル位置①	ノズル位置②	ノズル位置③
ノズル位置			
吹き付けパターン			

# 10.使用方法

## 塗装方法

●塗料メーカーの希釈に従い、塗料を準備してください。



1. 塗料カップに、塗料を入れます。

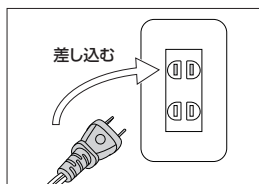

2. 電源プラグを、AC100Vコンセントに接続します。  
・AC100Vコンセントに接続すると、モーターが回転します。

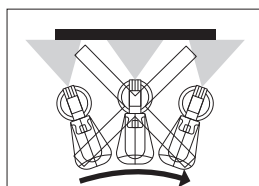
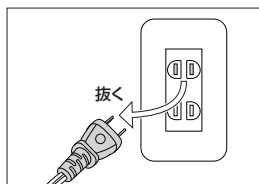
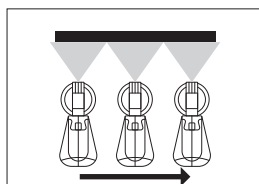
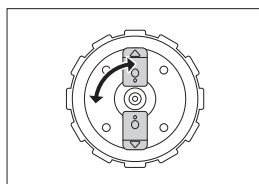

# 11.メンテナンス

※ 定期点検で損傷や破損など、異常が確認された場合は、本製品を使用せず、お買い求めの販売店またはカスタマーサービスへ、相談してください。

## 【点検項目】

■ メンテナンスの際には必ずバッテリーを抜いた状態で行ってください。

- (1) エアキャップ、ノズルの損傷、破損
- (2) カップの損傷、破損
- (3) 電源プラグ、コードの損傷、破損
- (4) トリガーの動作
- (5) フィルタースポンジの損傷、破損

※ ゴミやホコリ、油などの汚れを掃除する際に水、シンナーやベンジン、アルコールを絶対に使わないでください。爆発や火災の恐れがあります。

## ガンの清掃

● 使用後は、速やかにガンを清掃します。

※ 放置すると、塗料が乾燥し、使用できなくなります。

### 【清掃方法】

- 1) 塗料カップを空にします。余った塗料は、別容器に移します。
- 2) 洗浄液で、塗料カップを洗浄します。
- 3) 塗料カップに洗浄液を少量入れ、空吹きします。
  - ・ きれいな洗浄液が出るまで、空吹きします。
  - ・ 空吹き後は、塗料カップ、塗料チューブを取り外し、洗浄液を拭き取ります。
- 4) 電源プラグを、AC100Vコンセントより抜きます。
- 5) ロックボタンを押しながら、ガンボディを取り外します。(図1)
- 6) リングを緩め、エアキャップ、ノズルを取り外し、洗浄します。
  - ・ ナイロンブラシなどできれいに洗浄します。
  - ※ 絶対に、金属製のブラシは使用しないでください。
- 7) ウェスに洗浄液を塗布し、本体の汚れを、きれいに拭き取ります。
- 8) ガンボディのOリングに、少量のグリスを、薄く塗ります。(図2)
  - ※ 他の箇所には、グリスを付着させないでください。
- 9) ガンボディを、本体に取り付けます。
- 10) エアキャップ、ノズル、塗料カップ、塗料チューブを取り付けます。

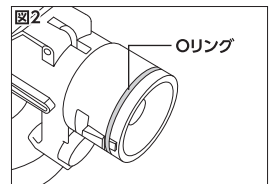
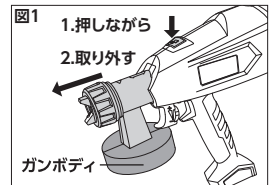

# 11.メンテナンス

## フィルタースポンジの清掃、交換

- フィルタースポンジが、汚れていたり、損傷、破損している場合は、清掃、また新品と交換してください。  
※必ず、電源プラグを、AC100Vコンセントより抜いてください。

### 【清掃、交換方法】

- 1) フィルターカバーを開けます。
- 2) 圧縮空気などで、よごれを吹き飛ばし、除去します。  
・よごれが取れないときは、新品と交換してください。
- 3) フィルタースポンジを、元の位置に置き、フィルターカバーを閉じます。  
※フィルタースポンジを挟まないよう注意してください。

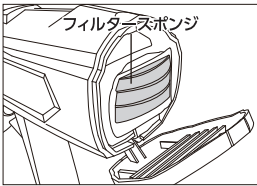

# 12.トラブルシューティング

- 解決方法を試しても症状が改善されない、また下記以外の症状が発生したときは、お買い求めの販売店、またはカスタマーサービスまで問い合わせください。

状況	原因	対策
作動しない	電源プラグが接続されていない	電源プラグを、AC100Vコンセントに接続してください
	電源側のブレーカーが切れている	電源側ブレーカーを入れてください
	トリガー不良	お買い求めの販売店へ、修理、交換の相談をしてください
	モーター不良	お買い求めの販売店へ、修理、交換の相談をしてください
塗料が出ない	ノズルが詰まっている	ノズルを清掃してください
	塗料チューブが詰まっている	塗料チューブを清掃してください
	塗料カップに塗料が入っていない	塗料カップに、塗料を入れてください

# 13.保管

---

## 保管条件

---

- 次の保管条件に従い、正しく保管してください。
  - ・ 使用後は、電源プラグからコンセントを抜く
  - ・ きれいに洗浄してから保管する
  - ・ 塗料カップに、塗料を入れた状態で保管しない
    - ※ シンナーやベンジン、アルコールなどの化学薬品は、プラスチック部分が侵されるので、使用しないでください。

## 保管場所

---

- 次の場所には、保管しない。
  - ・ 高温、多湿、結露する場所
  - ・ 塵やホコリがあり、清掃されていない場所
  - ・ 車内、不安定な棚、大型機械の隣、車道のそばなど、振動が発生する場所やその付近
  - ・ 施錠のできない場所

## 故障について

---

- 故障と思われる場合は、お買い求めの販売店、またはカスタマーサービスまで問い合わせください。

# 14.廃棄について

---

- 本製品を廃棄する場合は、お住まいの各自治体のゴミ廃棄方法に従って、廃棄してください。
- 指定された廃棄方法以外で、本製品を廃棄しないでください。

# 15.個人情報の取り扱い

---

- ご提示いただいたご住所、お名前などの個人情報は、修理や相談のためのみに利用させていただきます。
- 個人情報は、適切に管理し、修理業務を委託する場合や、正当な理由がある場合を除き第三者に開示、提供することはありません。

## 16.製品保証規定

---

●保証期間内(購入後180日)に、正常な使用状態で故障が発生した場合に、当社の責任において無償で修理、交換することを約束するものです。保証は、購入レシートまたは納品書、および製品保証書をお買い求めの販売店へ提示してください。

- (1) 製品の保証期間は、購入後180日です。
- (2) 正常な使用状態にて故障した場合は、当社の責任において無償で修理、交換します。
- (3) 本保証は当該製品単体の保証を意味します。製品の故障および損傷により発生する損害は、保証対象には含まれません。
- (4) 本保証は、日本国内においてのみ有効です。海外で発生した故障、および損傷に関しては、保証対象には含まれません。
- (5) 保証の可否は当社が判定します。
- (6) 購入日の確認ができない場合は、有償修理として受け付けます。
- (7) 製品保証は当社および正規販売店で販売した商品のみに有効です。
- (8) 二次的に発生する損失の補償、および次に該当する場合は保証対象には含まれません。

- ・ 使用上の誤り、保守点検、保管などの義務を怠ったために発生した故障および損傷
- ・ 製品の作動機構に悪影響をおよぼす変更(改造)を加え、それが原因で発生した故障および損傷
- ・ 消耗品が損傷し、取り替えを要する場合
- ・ 地震、火災、風害その他天災地変など、外部に要因がある故障および損傷
- ・ 当社および正規販売店発行の購入レシートまたは納品書、および製品保証書の提示がない場合
- ・ 取り扱い店以外での修理による故障、修理後の使用における故障
- ・ 購入後の輸送や移動時の落下や衝撃による故障および損傷

## 17.修理規定

---

●製品保証規定に該当しない場合は、有償修理となり、次の修理規定が適用されます。

- (1) 製品保証規定に該当しない修理は、すべて有償修理となります。
- (2) 当社以外で、分解、修理、改造、調整などが施されている製品は、修理対象外となります。
- (3) 修理は、当社および正規販売店で販売した製品に限ります。
- (4) 修理期間中に、お客様側で生じた傷害や損害に関しては、当社では一切の保証並びに責務を負いかねます。
- (5) 修理期間中の、代替品の貸し出しはいたしません。
- (6) 当社で修理不可能と判断した製品は、修理に応じかねる場合があります。
- (7) 修理完了後、同一現象で同一箇所の原因により再修理が必要と当社が認めた場合は修理完了日より90日以内にて無償で再修理を行います

## 18.お問い合わせ先

---

### カスタマーサービス

故障と思われるときや商品についての問い合わせは、カスタマーサービスまでご連絡ください。

**048-501-7873**

[受付時間] 平日9:00~18:00

[ホームページ] <http://www.astro-p.co.jp>

販売元

### 株式会社 ワールドツール

〒369-1106 埼玉県深谷市白草台2909-50

※住所、電話番号、受付時間が、予告なく変更になることがありますので、ご了承ください。

※上記電話番号が利用できない場合は、お買い求めの販売店へご連絡ください。

(2021年9月)