

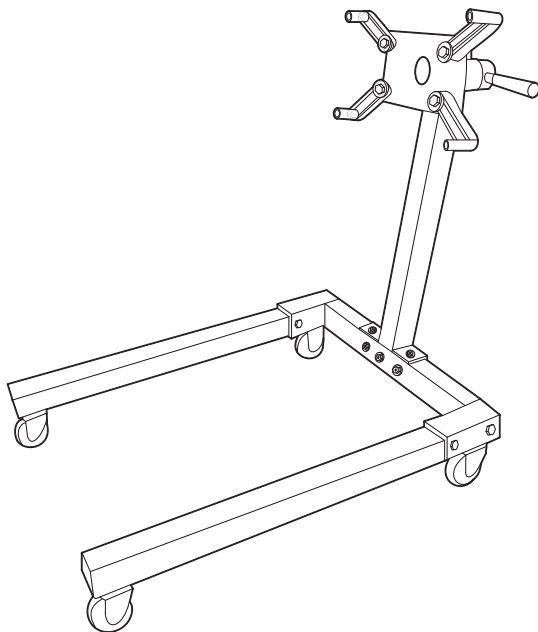

AP070942

560kg エンジンスタンド

取扱説明書



アストロプロダクツ製品をお買い上げいただきまして、誠にありがとうございます。
ご使用前に必ず、この取扱説明書を最後までお読みになり、正しくご使用ください。
また、この取扱説明書は、いつでも見ることのできるように保管してください。

目次

1.	はじめに	3
2.	取扱説明書について	3
3.	製品安全上のご注意	4
	▲警告	4
	▲注意	6
4.	製品使用上のご注意	7
	▲警告	7
	▲注意	8
	重要	9
5.	製品仕様	9
6.	製品特徴	9
7.	各部名称	10
8.	各部説明	11
9.	組み立て前準備	12
10.	組み立て方法	13
11.	使用方法	15
12.	メンテナンス	16
13.	保管	17
14.	廃棄について	17
15.	お問い合わせ先	18
	■カスタマーサービス	18
	■販売元	18



1.はじめに

- 使用前に、取扱説明書をよく読み、安全に正しく使用してください。
- 安全上の注意や商品仕様などは、予告なく変更される場合があります。そのため、購入された商品と、取扱説明書に記載された内容が、一部異なる場合がありますので、ご了承ください。
- 本製品は、エンジン単体での分解や整備、組み立ての際に使用する整備作業用スタンドです。エンジン保管用、ディスプレイ用など、本来の用途以外に使用しないでください。

2.取扱説明書について

- 当社の許可なく、取扱説明書の内容全部、または一部を複製、改修し、無断で転載することは、禁止されています。
- 取扱説明書および本体に貼り付けられた重要ラベルの、安全に関わる項目には「」マークを使用しています。製品を安全に使用し、あなたや他の人々への危害や財産への損害を、未然に防ぐためのものなので、必ず守ってください。
- 取扱説明書をなくしたり、重要ラベルを汚したりせずに、使用者が任意に読むことができるよう、大切に保管してください。
- 警告、注意、重要事項の意に反して、安全義務を怠り、規定外の使用による機器の破損やケガなどに関しては、当社では一切の責任を負いかねますので、ご了承ください。

安全に関する表示について

表示	意味
 警告	この表示を無視し、誤った使い方をすると、「使用者が死亡または重傷を負う危険が想定される」内容のご注意。
 注意	この表示を無視し、誤った使い方をすると、「使用者が傷害を負うまたは物的損害を負う危険が想定される」内容のご注意。
重要	この表示内容は、「商品を正しく使用するため」に守らなければならない要点。

注意マーク



注意すること

禁止マーク



してはいけないこと

指示マーク



必ず行うこと

3.製品安全上のご注意

▲警告



注意

- 作業に集中すると、周囲への安全確認が疎かになり、事故を招く恐れがあります。
 - ・作業手順や周辺の状況を、よく確認してください。
- 本製品は、自動車整備士資格を有する方、および本製品の使用に関する十分な知識をお持ちで、作業経験豊富な方を対象に作られています。
 - ・使用方法が不明で、作業経験のない方が使用すると、ケガをする恐れや事故の原因となります。
- 本製品は、エンジン単体での分解や整備、組み立ての際に使用する整備作業用スタンドです。
 - ・エンジン保管用、ディスプレイ用など、本来の用途以外に使用しないでください。



分解禁止

- 修理技術者以外の方は、取扱説明書に記載されていない、本体の分解、修理、改造をしないでください。
 - ・異常作動する恐れがあり、重傷や死亡など重大な事故の原因となります。



禁止

- 過労と思われるときや、飲酒や薬物を服用しているときには、絶対に使用しないでください。
 - ・注意力散漫、判断力の低下など、正しく使用できない恐れがあり、事故の原因となります。
- 子供や妊娠中の方は、絶対に本製品を使用しないでください。
 - ・正しく使用できない恐れがあり、事故の原因となります。
- 重要ラベルを、汚したり、剥がしたりしないでください。
 - ・誤った使い方をする恐れがあり、ケガをする恐れや事故の原因となります。
- 直射日光下、暖房器具や温度上昇する機器の側で、使用しないでください。
 - ・体調不良や熱中症など、健康被害の原因となります。

3.製品安全上のご注意

▲警告



禁止

■次の環境下では使用しないでください。本体故障、重傷、物品の損傷、破損、重大な事故の原因となります。

- ・使用上障害となり、整理整頓されていない場所
- ・ゴミやホコリ、粉塵が多くある場所
- ・風のある日や、雨降り、降雪など、天候が悪いとき
- ・水中や水の掛かる恐れのある場所や、多湿となる恐れのある場所
- ・薄暗い場所や夜間など、視界が悪い場所

■次の服装は、周囲に引っ掛かる、または巻き込まれるなど、ケガをする恐れや事故の原因となるので、そのままの状態や着用することはやめてください。

- ・長髪を束ねずに、そのままの状態にしている
- ・ネックレスなどの装身具を、着用している
- ・サイズの極端に大きい服装、だぶだぶな衣類を着用している



指示

■使用前には、必ず取扱説明書を熟読し、本製品の使用方法をよく理解してください。

- ・使用方法が不明な場合は、使用を中止し、お買い求めの販売店、またはカスタマーサービスまで問い合わせください。

■安全に関する重要な警告および注意事項を、特によく理解し厳守してください。

- ・理解せずに使用すると、傷害、重傷、死亡など、重大な事故の原因となります。

■本製品を他人に貸すときは、必ず取扱説明書も一緒に渡してください。

- ・誤った使い方をする恐れがあり、本製品の損傷、破損、エンジンの落下など、ケガや事故の原因となります。

■本製品は、大切に取り扱いってください。

- ・強い衝撃が加わった場合は、必ず各部に異常、不具合、損傷、破損がないか点検してください。

■使用前や定期的に、損傷、破損、作動不良、異音などの異常がないか、点検してください。

- ・異常がある場合、お買い求めの販売店、またはカスタマーサービスまで問い合わせください。

3.製品安全上のご注意

⚠警告



指示

- 使用中、損傷、破損、作動不良、異音などの異常がある場合は、ただちに使用を中止してください。
 - ・異常がある場合、お買い求めの販売店、またはカスタマーサービスまで問い合わせください。
- 使用者以外、使用場所や保管場所に近づけないでください。
 - ・特に子供や幼児は、危険な行動をとることがあるので、絶対に近づけないでください。
- 本製品を安全に使用するため、使用環境に合わせて、以下の保護具を着用してください。
 - ・安全手袋、耳栓やイヤーマフ、保護メガネ、防塵マスク、安全帽、安全靴、作業ツナギや長袖、長ズボン

⚠注意



注意

- 製品改良のため、主要機能および形状などは、予告なく変更する場合があります。
 - ・購入製品と改良品は、性能などが異なる場合がありますので、予めご了承ください。
- 高温、多湿、結露する場所、塵やホコリがあり掃除されていない場所に保管すると、本体故障の原因となります。
 - ・常温で清潔な場所に保管してください。



禁止

- 損傷がある場合は、保管しないでください。
 - ・お買い求めの販売店、またはカスタマーサービスまで問い合わせください。



指示

- 使用しないときは、施錠のできる屋内に保管してください。
 - ・思わぬ事故の原因となります。特に子供や幼児は、危険な行動をとることがあるので、絶対に近づけないでください。
- 使用者以外、保管場所に近づけないでください。
 - ・特に子供や幼児は、危険な行動をとることがあるので、絶対に近づけないでください。

4.製品使用上のご注意

▲ 警告



禁止

- アスファルトや柔らかく軟弱な地面、凹凸のある地面、傾斜のある地面などで使用しないでください。
 - ・ バランスを崩し、横転、エンジンの落下など、本体故障、重傷、物品の損傷、破損、重大な事故の原因となります。
- エンジンを取り付けた状態で、エンジンを揺すったり、衝撃を与えたりしないでください。
 - ・ バランスを崩し、本製品の損傷、破損、エンジンの落下など、ケガをする恐れや事故の原因となります。



指示

- 耐荷重560kg以下で使用してください。
 - ・ 耐荷重超過での使用は、本体故障、重傷、物品の損傷、破損、重大な事故の原因となります。
- 使用前には、本製品に損傷、破損がなく、作動が良好であることを確認してください。
 - ・ 不具合がある状態で使用すると、本製品が正常に作動しないことがあり、ケガをする恐れや事故の原因となります。
- エンジンを下ろす際は、必ず周囲や車両の下に、人、動物、物などがいないか、よく確認してください。
 - ・ 押し潰され、重傷や死亡など重大な事故の原因となります。
- 本製品を保管するときは、必ずエンジンを外した状態にしてください。
 - ・ 本製品はエンジン整備作業用のスタンドです。エンジン保管用、ディスプレイ用のスタンドではありません。
 - ・ エンジンを取付けた状態で保管することは、エンジン落下など、本体故障、重傷、物品の損傷、破損、重大な事故の原因となりますので、絶対にしないでください。
- エンジンを取り付けた状態での本製品の移動は、慎重に行ってください。
 - ・ バランスを崩し、横転、エンジンの落下など、本体故障、重傷、物品の損傷、破損、重大な事故の原因となります。
- エンジンを回転させる場合は、慎重に行ってください。
 - ・ バランスを崩し、横転、エンジンの落下など、本体故障、重傷、物品の損傷、破損、重大な事故の原因となります。

4.製品使用上のご注意

⚠警告



指示

- 点検するときは、必ず無負荷状態で行ってください。
 - ・エンジンを取り付けられた状態で点検することは、予期せぬ事態を招き、本製品の損傷、破損、エンジンの落下など、ケガをする恐れや事故の原因となります。
- 部品の交換は純正部品のみ使用し、純正以外の部品は使用しないでください。
 - ・作動不良、損傷、破損など、ケガをする恐れや事故の原因となります。

⚠注意



禁止

- 水を掛けて、洗わないでください。
 - ・サビが発生し、本製品の故障や損傷の原因となります。
- 車内、不安定な棚、大型機械の隣、車道のそばなど、振動が発生する場所や付近に、保管しないでください。
 - ・振動による、本製品の故障や損傷の原因となります。



指示

- エンジンの脱着手順や整備方法は、必ず車両の整備書に従い、自動車整備士が行ってください。
 - ・作業手順が不明で、経験のない方が使用すると、ケガをする恐れや事故の原因となります。
- エンジンを昇降する際は、必ずエンジングレーンなど、エンジン昇降用の機器を使用してください。
 - ・エンジンが落下するなど、思わぬ事故の原因になります。
- エンジンを本製品に取り付ける際は、マウントアームが確実に取り付けられており、ガタがないことを確認してください。
 - ・バランスを崩し、本製品の損傷、破損、エンジンの落下など、ケガをする恐れや、事故の原因となります。

4.製品使用上のご注意

重要



注意

- ロータリーエンジン、二輪車のエンジンには使用できません。
- 本製品にはエンジンを取り付けるためのボルトは付属していません。
 - ・エンジンとミッションケースの連結に使用しているボルトなどを使用してください。

5.製品仕様

商品型番	AP070942
商品コード	2007000009420
本体サイズ	W675×D1050×H900mm
重量	27kg
耐荷重	560kg
ベースサイズ	W250×H150mm
アーム調節幅	80mm
アームボルト穴	Φ16mm

●商品改良のため、主要機能および形状などは、予告なく変更する場合がありますので、ご了承ください。

6.製品特徴

- ・エンジン単体での分解や整備、組み立ての際に使用するスタンドです。
- ・作業にあわせ回転させることができ、8段階で固定できます。

7.各部名称

各部名称

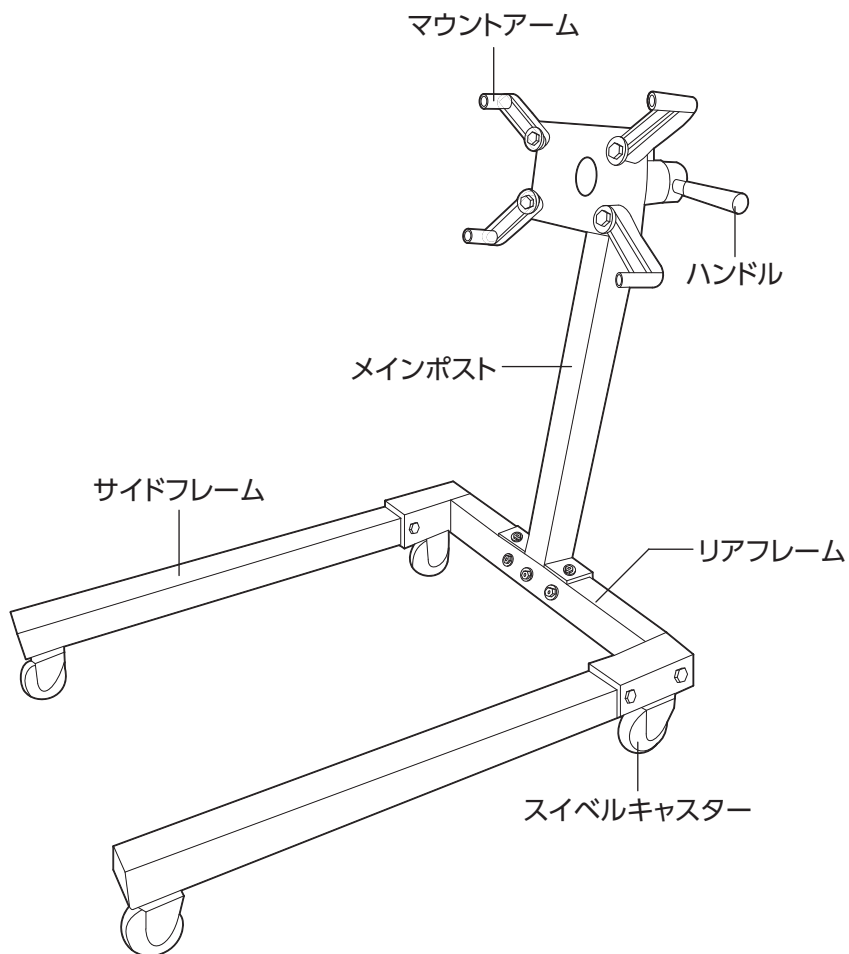

8.各部説明

パーツリスト

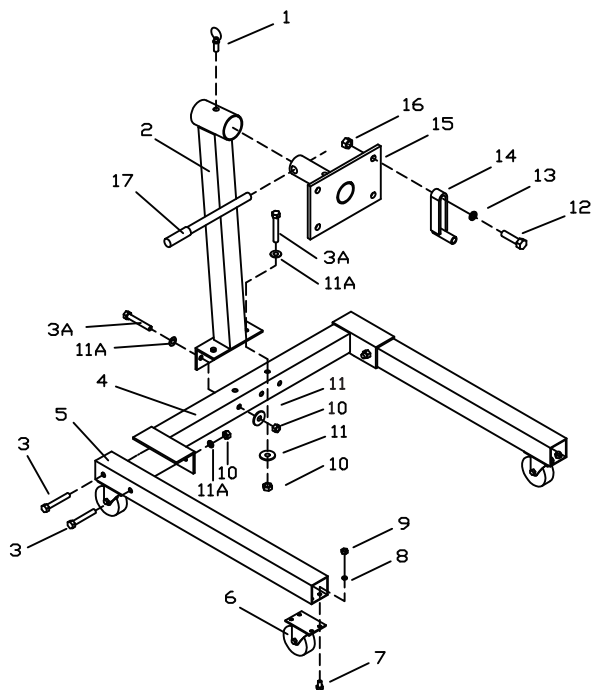

パーツNo.	パーツ名称	個数	パーツNo.	パーツ名称	個数
①	ピン	1	⑩	M12mmナット	7
②	メインポスト	1	⑪	φ12mmビッグワッシャー	5
③	M12×80mmボルト	4	⑪A	φ12mmワッシャー	7
③A	M12×90mmボルト	5	⑫	M14×60mmボルト	4
④	リアフレーム	1	⑬	φ14mmワッシャー	4
⑤	サイドフレーム	2	⑭	マウントアーム	4
⑥	スイベルキャスター	4	⑮	ターンプレート	1
⑦	M8×16mmボルト	16	⑯	M14mmナット	4
⑧	φ8mmスプリングワッシャー	16	⑰	ハンドル	1
⑨	M8mmナット	16			

9.組み立て前準備

使用工具

●組み立て前に以下の工具を準備してください。

- ・ M8用 ……レンチ14mm ×2本 (スパナ、コンビネーション、メガネレンチなど)
- ・ M12用……レンチ19mm ×2本 (スパナ、コンビネーション、メガネレンチなど)
- ・ M14用……レンチ22mm ×2本 (スパナ、コンビネーション、メガネレンチなど)

●組み立て作業時の注意点

- ・ 組み立ての際は、必ず2人以上で行ってください。
- ・ 本書内の手順、図を参照し、組み立てを行ってください。
- ・ 組み立て中に異常を感じたら、お買い求めの販売店またはカスタマーサービスまで問い合わせください。
- ・ 仮締めの状態は、不安定で部品が外れる恐れがあります。ボルトナットを本締めするまでは慎重に取り扱ってください。
- ・ すべての部品が、正しく取り付けられているか確認してください。

10.組み立て方法

10-1 キャスターの取り付け

⑤サイドフレームに、⑥スイベルキャスター×4個を取り付けます。

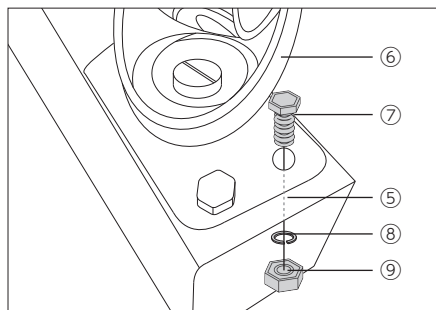
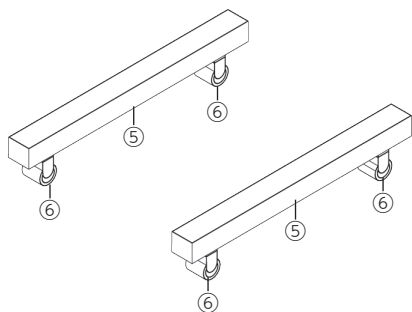

⑦M8×16mmボルトを⑥スイベルキャスター側から差込み、⑤サイドフレーム内側から
⑧φ8mmスプリングワッシャー⇒⑨M8mmナットの順に組み付け、⑦+⑨を本締めします。

10-2 リアフレームの取り付け

④リアフレームを取り付けます。

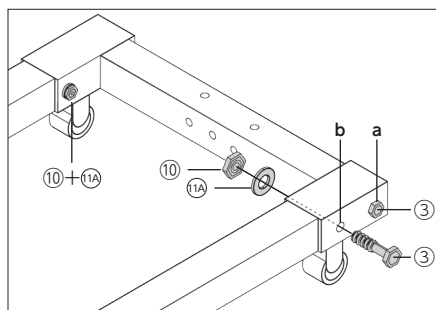
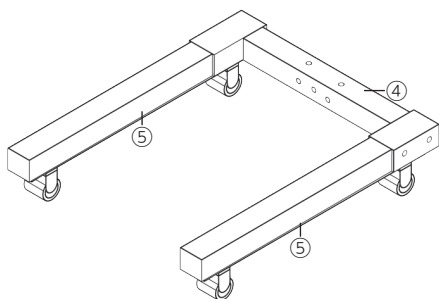

a側はネジ山が設けてあるので、③M12×80mmボルト2本をそのまま締め付ます。

b側は、⑩φ12mmワッシャー⇒⑪M12mmナットの順に組み付け、③+⑪を本締めします。

10.組み立て方法

10-3 メインポストの取り付け

②メインポストを取り付けます。

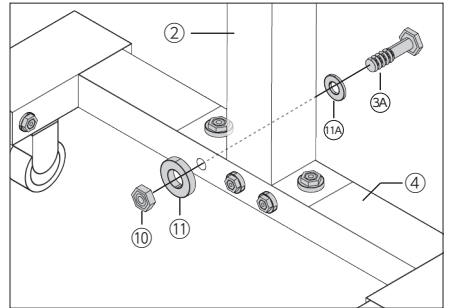
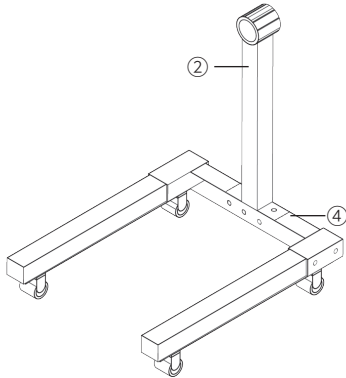

③A M12×80mmボルト⇒⑪A φ12mmワッシャー⇒②メインポスト、④リアフレーム
⇒⑪ φ12mmビッグワッシャー⇒⑩ M12mmナットの順に組み付け、③Aと⑩を本締めします。

10-4 ターンプレートの取り付け

②メインポスト上部に、⑮ターンプレートを差し込み、①ピンで固定し、⑭マウントアームを取り付け、
⑰ハンドルを差し込みます。

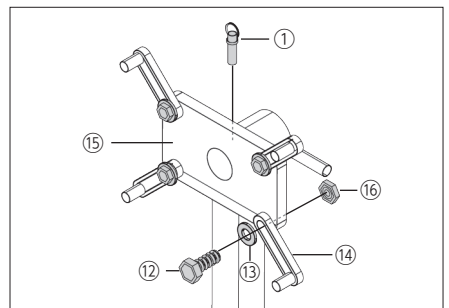
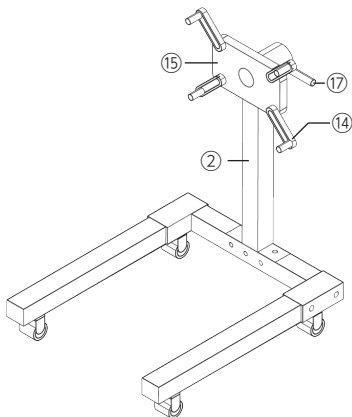

⑫ M14×60mmボルト⇒⑬ φ14mmワッシャー⇒⑭マウントアーム、⑮ターンプレートを挟み
⇒⑯ M14mmナットで固定します。

11.使用方法

使用手順

⚠注意

- エンジンの脱着手順や整備方法は、必ず車両の整備書に従い、自動車整備士が行ってください。
 - ・作業手順が不明で、経験のない方が使用すると、ケガをする恐れや事故の原因となります。
- エンジンを昇降する際は、必ずエンジングレーンなど、エンジン昇降用の機器を使用してください。
 - ・エンジンが落下するなど、思わぬ事故の原因になります。
- エンジンを本製品に取り付ける際は、マウントアームが確実に取り付けられており、ガタがないことを確認してください。
 - ・バランスを崩し、本製品の損傷、破損、エンジンの落下など、ケガをする恐れや、事故の原因となります。

- 作業する車両の整備書に従いエンジンを脱着します。

取り付け

1. エンジングレーンを使用し、エンジンのミッション取り付け部を、ターンプレートの高さに合わせます。
2. エンジンのミッション取付部にマウントアームを合わせ、ミッション取付用のボルトなどを使用し仮締めします。
3. エンジンがバランスよく、作業しやすい位置にし、ターンプレートとマウントアームを確実に固定します。
4. マウントアームとエンジンを確実に固定します。
5. すべてのボルトにゆるみがないことを確認し、エンジングレーンを外してください。

取り外し

1. エンジングレーンを使用しエンジンを支え、マウントアームとエンジンを固定しているボルトを緩めてください。

12.メンテナンス

定期点検

警告

■エンジンを取り付けた状態で、点検しないでください。

- ・本製品の損傷、破損、エンジンの落下など、ケガをする恐れや事故の原因となります。

■異常、不具合、損傷がある場合は使用を中止し、お買い求めの販売店、またはカスタマーサービスまでお問い合わせください。

- ・異常、不具合、損傷がある状態での使用は、ケガをする恐れや事故の原因となります。

●故障と事故を未然に防ぎ、安全に使用するため、次の点検を定期的 to 実施してください。

[点検項目]

- (1)ボルト、ナットの緩みを確認し、増し締めを行ってください。
- (2)可動部や回転部に潤滑剤を注油、またはグリスを塗布してください。

清掃

警告

■エンジンを取り付けた状態で、清掃しないでください。

- ・本製品の損傷、破損、エンジンの落下など、ケガをする恐れや事故の原因となります。

●使用後や保管のときは、本体をきれいに清掃してください。

- ・本体の汚れは、水気を含んだ布を固く絞って拭き取ってください。
- ・汚れが落ちないときは、中性洗剤を含ませた布を固く絞って拭き取るか、機械用のクリーナーで洗浄してください。
- ・水洗いはしないでください。
- ・清掃後は、可動部や回転部に潤滑剤を注油、またはグリスを塗布してください。

13.保管

警告

■本製品を保管するときは、必ずエンジンを外した状態にしてください。

- ・本製品はエンジン整備作業用のスタンドです。エンジン保管用、ディスプレイ用のスタンドではありません。
- ・エンジンを取付けた状態で保管することは、エンジン落下など、本体故障、重傷、物品の損傷、破損、重大な事故の原因となりますので、絶対にしないでください。

保管条件

●次の保管条件に従い、正しく保管してください。

- ・エンジンを取り外した状態
- ・損傷や破損がないこと
- ・子供や幼児は近づけない

保管場所

●次の場所には、保管しないでください。

- ・高温、多湿、結露する場所
- ・塵やホコリがあり清掃されていない場所
- ・車内、不安定な棚、大型機械の隣、車道のそばなど、振動が発生する場所やその付近
- ・施錠のできない場所

故障について

●故障と思われる場合は、お買い求めの販売店、またはカスタマーサービスまで問い合わせください。

14.廃棄について

- 本製品を廃棄する場合は、お住まいの各自治体のゴミ廃棄方法に従って、廃棄してください。
- 指定された廃棄方法以外で、本製品を廃棄しないでください。

15.お問い合わせ先

カスタマーサービス

故障と思われるときや商品についての問い合わせは、カスタマーサービスまでご連絡ください。

048-501-7873

[受付時間] 平日9:00~18:00

[ホームページ] <http://www.astro-p.co.jp>

販売元

株式会社 ワールドツール

〒369-1106 埼玉県深谷市白草台2909-50

※住所、電話番号、受付時間が、予告なく変更になることがありますので、ご了承ください。

※上記電話番号が利用できない場合は、お買い求めの販売店へご連絡ください。

(2021年8月)

