

# フロントフォーク 油面ゲージ 取扱説明書

## 安全に使用するために

- 使用前に、この取扱説明書をよく読み、安全に正しく使用してください。あなたや他の人々への危害や財産への損害を、未然に防ぐためのものなので、必ず理解し守ってください。
- 誤った使用方法により生じた、商品破損、人体への傷害、物品への損害、その他のいかなる損害に対しても、当社では一切の保証および責務を負いかねますので、ご了承ください。
- 故障と思われる場合には、お手数ですがお買い上げの販売店または弊社カスタマーサービスまでお問い合わせください。



### 警告

この表示を無視し、誤った使い方をすると、「使用者が死亡または重傷を負う危険が想定される」内容のご注意

- 本製品は、バイクのフロントフォークの油面を調整するときに使用するゲージです。
  - ・本来の用途以外では使用しないでください。
- 子供や幼児は、特に危険な行動をとることがあるので、設置場所に近づけないでください。
- 本製品は、大切に取り扱いってください。
  - ・倒れたり強い衝撃が加わった場合は、必ず各部に異常がないか点検してください。
- 本体に異常を感じた場合は、すみやかに使用を中止し、お買い求めの販売店またはカスタマーサービスまで問い合わせください。
- 安全に正しく使用するため、警告、注意事項をよく理解し、厳守してください。
  - ・取り扱いを誤ると、ケガや事故の原因となります。
- 過労と思われるときや、飲酒や薬物を服用しているときは使用しないでください。
  - ・注意力散漫、判断力の低下など、誤った使い方をする恐れがあり、ケガや事故の原因となります。
- 子供や妊娠中の方は、使用しないでください。
  - ・誤った使い方をする恐れがあり、ケガや事故の原因となります。
- 必ず、フロントフォークのオイル量、オイルレベルを確認してから作業を行ってください。
- 廃油の処理は、お住まいの自治体のゴミ廃棄方法に従って処理してください。
- 万が一、オイルが目に入ったり、皮膚に付着した場合は、速やかに清潔な水で洗い流してください。
- 対象物やオイルの状態、状況によっては、本製品を使用することができない場合があります。
- ゲージをプレートに固定する際、固定ネジの締め過ぎに十分注意してください。
- 必ず、プレートが水平に保たれた状態でオイルを吸引してください。
- オイルを吸引する際、シリンジの容量を超えないよう注意しながら吸引してください。
- 作業中は必ず換気をし、作業場の通気を良くしてください。
- ご使用前に、本取扱説明書をよくお読みになり、安全にお使いいただきますようお願いいたします。
- 本製品を使用する際は、フロントフォークを垂直に保った状態で使用してください。
- オイルレベルを間違わないよう、必ずオイルレベルを確認してから作業を行ってください。
- ゲージを抜き取る際、オイルが漏れる場合がありますので、ウエスなどを使用しオイルが漏れないよう、ゲージを抜き取ってください。
- 吸引作業終了後は、速やかにシリンジからオイルを処理してください。絶対に、長期間オイルをシリンジ内に入れた状態にしないでください。

## 製品仕様

製品改良のため、機能、形状などは予告なく変更される場合があります。

商品型番	AP010717
商品コード	2001000007172
容量	60mL
ゲージ全長	310mm
目盛	~290mm
最小目盛	5mm
プレート外径	φ56mm
ホース長	300mm

## 各部名称

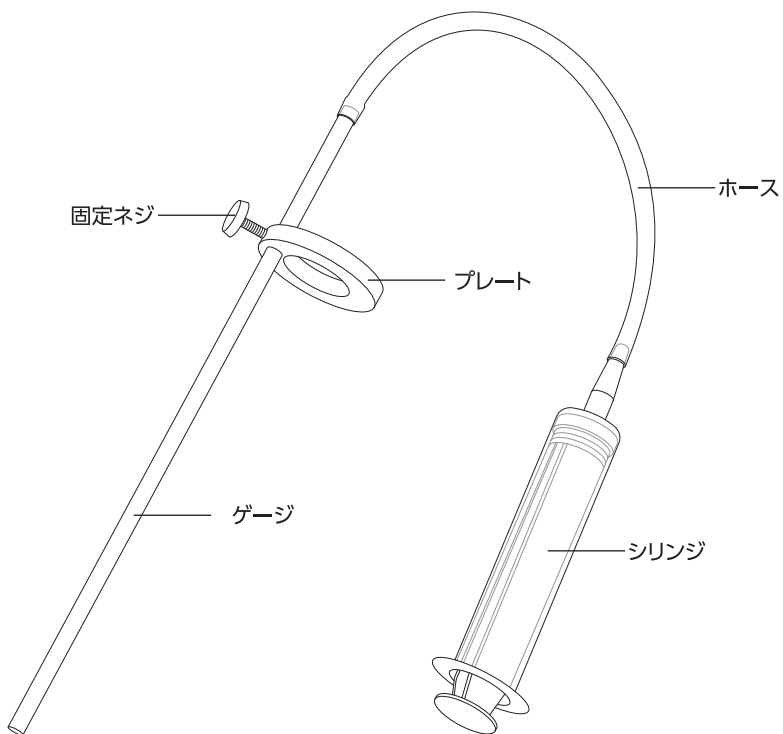

## 商品説明

- ・ バイクのフロントフォークの油面を調整するときに使用するゲージです。
- ・ ゲージを任意の長さに合わせて、フロントフォークに挿入し、余分なオイル抜くことで、油面を調整することができます。

# 使用方法

- ・ フロントフォークのオイル量、オイルレベル、整備作業手順や方法は、必ず車両の整備書に従ってください。
- ・ 各部に損傷や異常がないか、確認してください。

① プレートにゲージを通し、シャフトとシリンジを、ホースで接続します。

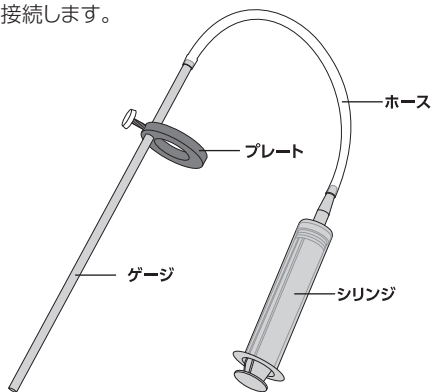

② 任意のオイルレベルに、ゲージに書かれたプレートを合わせ、固定ネジでシャフトを固定してください。

※ プレートの底面に目盛を合わせてください。  
図では100mmの位置に合わせています。

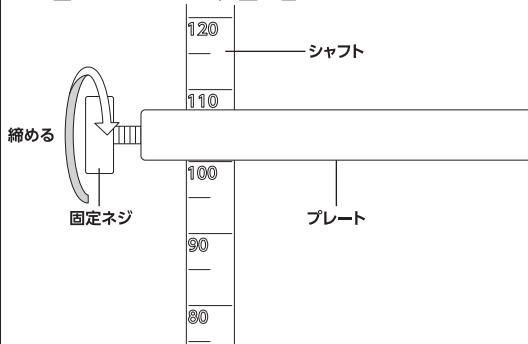

③ フロントフォークを垂直に保ち、オイルを注入してください。この際、規定量より若干多めにオイルを注入し、エア抜きを行ってください。

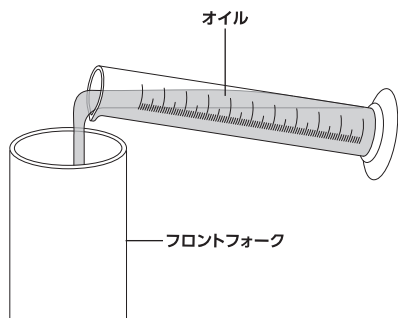

④ 本製品をシャフト側から、フロントフォーク (インナーチューブ上面) に挿入します。この際、プレートがフロントフォーク上面に水平になるようにしてください。

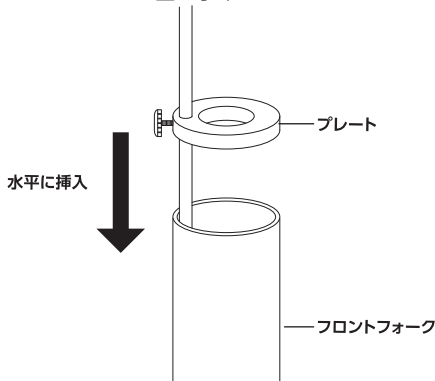

⑤ プレートがずれないように注意しながら、シリンジでオイルを吸引してください。

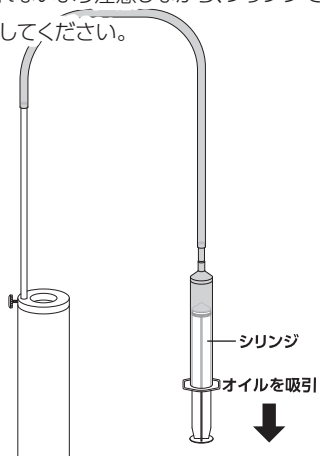

⑥ シリンジで余分なオイルを吸引し、油面を調整します。

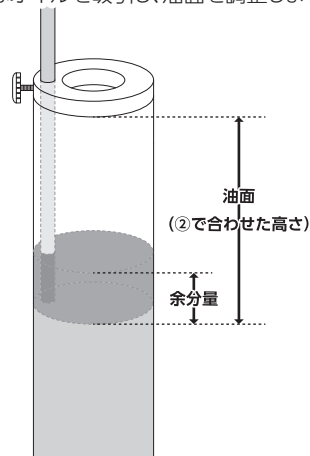

## メンテナンス

---

- 使用後や保管のときは、本体をきれいに清掃してください。
  - ・ 定期的に、シリンジ、ホース、ゲージなどの損傷を確認してください。損傷がある場合は、新品と交換してください。
  - ・ シリンジ、ホース、ゲージ内のオイルを全て排出してください。

## 保管

---

### 保管条件

- 次の保管条件に従い、正しく保管してください。
  - ・ 損傷や破損がある場合は、保管しないでください。
  - ・ 子供や幼児を近づけないでください。

### 保管場所

- 次の場所には、保管しないでください。
  - ・ 高温、多湿、結露する場所
  - ・ 塵やホコリがあり清掃されていない場所
  - ・ 車内、不安定な棚、大型機械の隣、車道のそばなど、振動が発生する場所やその付近
  - ・ 施錠のできない場所

### 故障について

- 故障と思われる場合は、お買い求めの販売店またはカスタマーサービスまで問い合わせください。

## 廃棄

---

- 本製品を廃棄する場合は、お住まいの各自自治体のゴミ廃棄方法に従って、廃棄してください。
- 指定された廃棄方法以外で、本製品を廃棄しないでください。

## お問い合わせ先

---

### ■カスタマーサービス

故障と思われるときや商品についての問い合わせは、カスタマーサービスまでご連絡ください。

[TEL] 048-501-7873

[受付時間] 平日9:00~18:00

[ホームページ] <https://www.astro-p.co.jp>

### ■販売元

株式会社 ワールドツール

〒369-1106 埼玉県深谷市白草台2909-50

※住所、電話番号、受付時間が、予告なく変更になることがありますので、ご了承ください。

※上記電話番号が利用できない場合は、お買い求めの販売店へご連絡ください。