

AP030548

ツールワゴン 4段引出付 取扱説明書

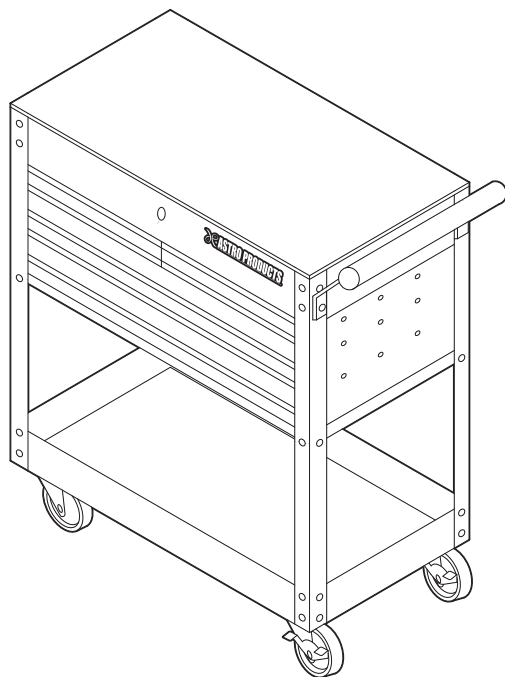



アストロプロダクツ製品をお買上げいただきまして、誠にありがとうございます。
ご使用前に必ず、この取扱説明書を最後までお読みになり、正しくご使用ください。
また、この取扱説明書は、いつでも見ることのできるように保管してください。
実際の商品と、取扱説明書内の図では、色や形状が異なる場合がありますので、ご了承ください。

目次

1.	はじめに.....	3
2.	取扱説明書について.....	3
3.	製品使用上のご注意.....	4
	▲警告.....	4
	▲注意.....	5
4.	製品仕様.....	6
5.	製品特徴.....	6
6.	各部名称.....	7
7.	組み立て手順.....	8
8.	使用方法.....	12
9.	メンテナンス.....	13
10.	保管.....	14
11.	廃棄について.....	14
12.	お問い合わせ先.....	15
	■カスタマーサービス.....	15
	■販売元.....	15

表記について

●本書では、本文中の説明に、次の表示および表記を使用しています。

	キャストの回転部に手や指を挟まないよう注意
	13mmレンチを使用して、ボルトナットを「仮締め」する
	13mmレンチを使用して、ボルトナットを「本締め」する



1.はじめに

- 使用前に、取扱説明書をよく読み、安全に正しく使用してください。
- 安全上の注意や商品仕様などは、予告なく変更される場合があります。そのため、購入された商品と、取扱説明書に記載された内容が、一部異なる場合がありますので、ご了承ください。
- 本製品は、工具の収納、工具を収納した状態で移動が可能な収納機器です。本来の用途以外に使用しないでください。

2.取扱説明書について

- 当社の許可なく、取扱説明書の内容全部、または一部を複製、改修し、無断で転載することは、禁止されています。
- 取扱説明書および本体に貼り付けられた重要ラベルの、安全に関わる項目には「」マークを使用しています。製品を安全に使用し、あなたや他の人々への危害や財産への損害を、未然に防ぐためのものなので、必ず守ってください。
- 取扱説明書をなくしたり、重要ラベルを汚したりせず、使用者が任意に読むことができるよう、大切に保管してください。
- 警告、注意および重要事項の意に反して、安全義務を怠り、規定外の使用による機器の破損やケガなどに関しては、当社では一切の責任を負いかねますので、ご了承ください。

安全に関する表示について

表示	意味
 警告	この表示を無視し、誤った使い方をすると、「使用者が死亡または重傷を負う危険が想定される」内容のご注意。
 注意	この表示を無視し、誤った使い方をすると、「使用者が傷害を負うまたは物的損害を負う危険が想定される」内容のご注意。
重要	この表示内容は、「商品を正しく使用するため」に守らなければならない要点。

注意マーク



注意すること

禁止マーク



してはいけないこと





指示マーク



必ず行うこと

3.製品使用上のご注意

▲警告

 <p>注意</p>	<ul style="list-style-type: none">■本製品は、工具の収納、工具を収納した状態で移動が可能な収納機器です。誤った使用方法により生じた、商品破損、人体への傷害、物品への損害、その他のいかなる損害に対しても、当社では一切の保証および責務を負いかねますので、ご了承ください。
 <p>分解禁止</p>	<ul style="list-style-type: none">■修理技術者以外の人は、取扱説明書に記載されていない、本体の分解、修理、改造をしないでください。<ul style="list-style-type: none">・異常作動する恐れがあり、重傷や死亡など重大な事故の原因となります。
 <p>禁止</p>	<ul style="list-style-type: none">■乳児や幼児、動物を乗せないでください。■トレーに乗ったり、座ったり、踏台や階段として使用しないでください。
 <p>指示</p>	<ul style="list-style-type: none">■使用前には、必ず本書を熟読し、本製品の使用方法をよく理解してください。■本製品は、大切に取扱ってください。倒れたり、強い衝撃が加わったりした場合は、必ず各部に異常、不具合、損傷、破損がないか点検してください。■使用前は、各部に異常、損傷、破損がないか、必ず点検してください。■使用中、各部に異常、損傷、破損が生じた場合は、ただちに使用を中止してください。■コンクリート製の硬く平らな床面で使用してください。■長距離移動は、キャスターを摩耗させます。キャスターの損傷、破損の原因となるので、作業場所までの移動は最小限としてください。■必ず、耐荷重以下で使用してください。

3.製品使用上のご注意

⚠注意



禁止

- 雨風が防げ、直射日光が当たらない屋内で使用してください。屋外では使用しないでください。
- キャスターが損傷、破損する原因となるので、下記の床面では、使用しないでください。
 - ・ 柔らかく軟弱な床面、凹凸のある床面、アスファルト製の床面、傾斜のある床面、砂利や砂のある床面など。



指示

- キャスターの回転部やベアリング部には、定期的に潤滑油を注油してください。
- 作業場所に設置するときや、使用せずに保管するときは、必ずロック付キャスターをロックし、動かないことを確認してください。

4.製品仕様

商品型番	AP030548
商品コード	2003000005486
本体サイズ	W870×D445×H960mm
重量	45kg
天板サイズ	W780×D440mm
チェスト内寸	W680×D410×H100mm
引出内寸(小)	W310×D370×H45mm×2
引出内寸(中)	W655×D370×H70mm×1
引出内寸(大)	W655×D370×H100mm×1
トレー内寸	W765×D405×H75mm
キャスター径	φ125mm
ドライバーホルダー差込穴径	φ13mm×6、φ18mm×8、φ25mm×4
天板耐荷重	50kg
引出耐荷重(小)	10kg×2
引出耐荷重(中)	20kg
引出耐荷重(大)	25kg
トレー耐荷重	50kg
本体機能	ハンドル付き、キャスターロック機構付き(2輪)
付属品	傷防止保護マット×6、カギ×2

●商品改良のため、主要機能および形状などは、予告なく変更する場合がありますので、ご了承ください。

5.製品特徴

- ・ 工具などを収納し、作業場所まで移動することができる、組み立て式の大きなサイズのワゴンです。
- ・ 蓋を開けた内側の収納スペースと、4段の引き出しにより、収納力のあるワゴンです。
- ・ 引き出しにはベアリングレールを採用し、スムーズに開閉します。
- ・ 蓋を閉めると、引き出しが不意に開かないようロックします。

6.各部名称

各部名称

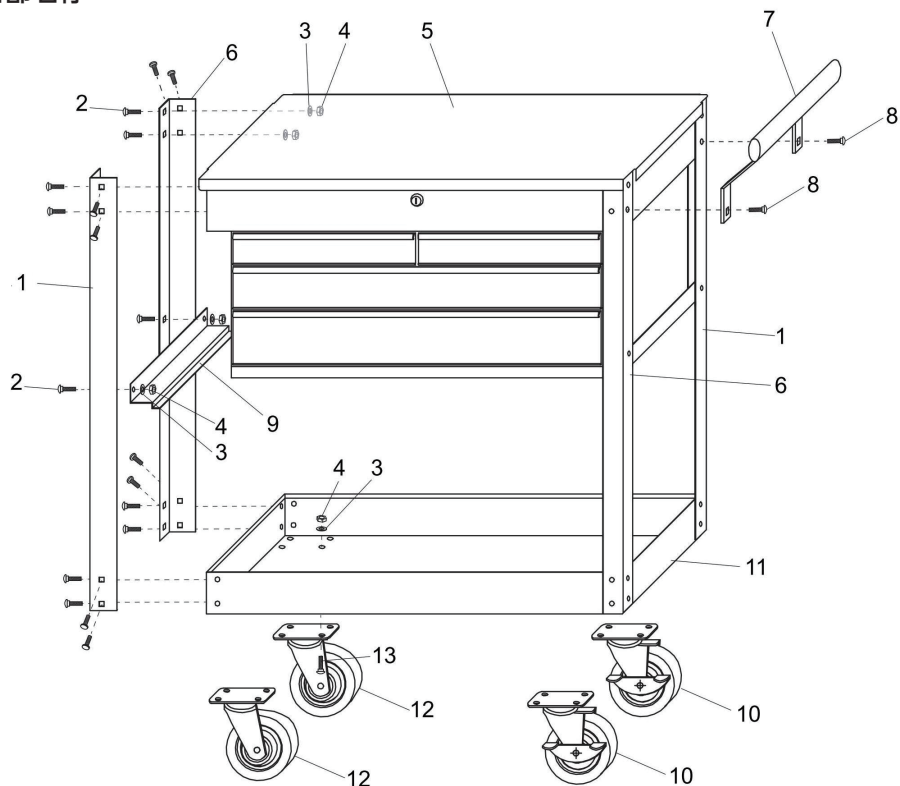

No.	名称	数量	No.	名称	数量
①	レグポストA	2	⑧	M8×16ハンドルボルト	2
②	M8×12ボルト	34	⑨	サポートプレート	2
③	M8ワッシャー	68	⑩	ロック付スイベルキャスター	2
④	M8ナット	52	⑪	トレー	1
⑤	チェスト	1	⑫	スイベルキャスター	2
⑥	レグポストB	2	⑬	M8×16キャスターボルト	16
⑦	ハンドル	1			

7.組み立て手順

組み立ての留意事項

- 周囲の安全を確保し、次の注意点を守り組立てを行ってください。
 - ・必ず、2人以上で組立てを行ってください。
 - ・作業場所は、整理整頓し、作業上障害となるものを置かないでください。
 - ・本書内の手順、図を参照し、組立てを行ってください。
 - ・13mmのレンチ（スパナまたはコンビネーションレンチ）2本が別途必要です。
 - ・仮締めの状態は、不安定で部品が外れる恐れがあります。本締めするまでは慎重に取扱ってください。
 - ・すべての部品が、正しく取付けできているか確認してください。
組立て途中で本締めすると、組立てできなくなる場合があります。
 - ・組立て中に異常を感じたら、お買い求めの販売店またはカスタマーサービスまで問い合わせください。
- 組立て前に、部品の不足、サビ、損傷、破損などがないか、よく確認してください。

7.組み立て手順

組み立て方

1 キャスターの取り付け

- ・⑩トレーに、⑩ロック付スイベルキャスターと⑫スイベルキャスターを取り付けます。
- ・⑬M8×16キャスターボルト、③M8ワッシャー、④M8ナットで、取り付けます。
- ・ボルトとナットを、本締めしてください。

【使用工具】

- ・工具：スパナまたはコンビネーションレンチ
- ・サイズ：13mm
- ・回り止めのため、2本使用

【使用パーツ】

No.	名称	数量
③	M8ワッシャー	32
④	M8ナット	16
⑩	ロック付スイベルキャスター	2
⑪	トレー	1
⑫	スイベルキャスター	2
⑬	M8×16キャスターボルト	16

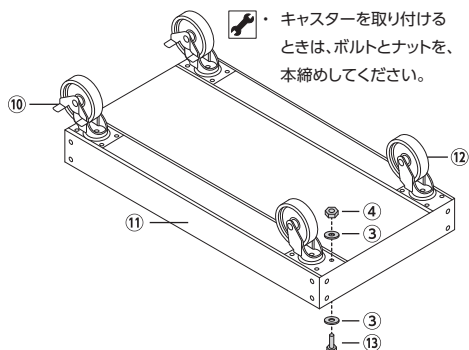

2 レッグポストの組み付け

- ・①レッグポストAと⑥レッグポストBに、⑨サポートプレートを取り付けます。このとき、ポストの向きに注意してください。
- ・②M8×12ボルト、③M8ワッシャー、④M8ナットで、組み付けます。
- ・ボルトとナットを、仮締めしてください。

【使用工具】

- ・工具：スパナまたはコンビネーションレンチ
- ・サイズ：13mm

【使用パーツ】

No.	名称	数量
①	レッグポストA	2
②	M8×12ボルト	4
③	M8ワッシャー	4
④	M8ナット	4
⑥	レッグポストB	2
⑨	サポートプレート	2

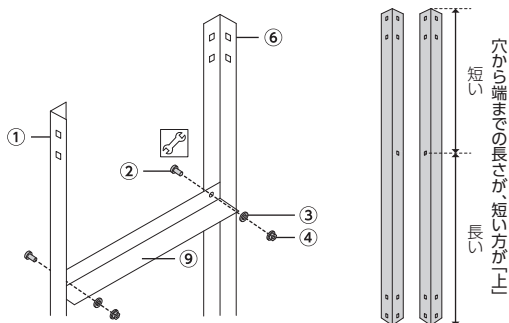

7.組み立て手順

組み立て方

3 レッグポストをトレーに取り付け

- ・①トレーに、手順2で組み立てたレッグポストを、取り付けます。
- ・②M8×12ボルト、③M8ワッシャー、④M8ナットで、取り付けます。
- ・ボルトとナットを、仮締めしてください。

【使用工具】

- ・工具:スパナまたはコンビネーションレンチ
- ・サイズ:13mm

【使用パーツ】

No.	名称	数量
②	M8×12ボルト	16
③	M8ワッシャー	16
④	M8ナット	16

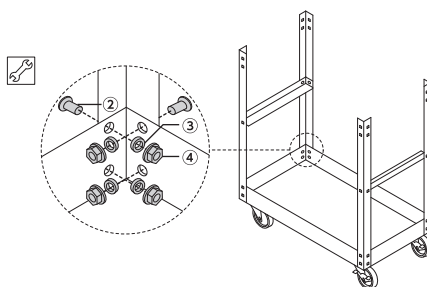

4 チェストの組み付け

- ・⑤チェストを、ポスト上部に、乗せます。⑦ハンドルは、下側の穴位置に取り付けます。
- ・手順3で組み立てたトレーに、⑤チェストと⑦ハンドルを取り付けます。
- ・②M8×12ボルト、⑧M8×16ハンドルボルト、③M8ワッシャー、④M8ナットで組み付けます。
- ・ボルトとナットを、仮締めしてください。

【使用工具】

- ・工具:スパナまたはコンビネーションレンチ
- ・サイズ:13mm

【使用パーツ】

No.	名称	数量
②	M8×12ボルト	14
③	M8ワッシャー	16
④	M8ナット	16
⑤	チェスト	1
⑦	ハンドル	1
⑧	M8×16ハンドルボルト	2

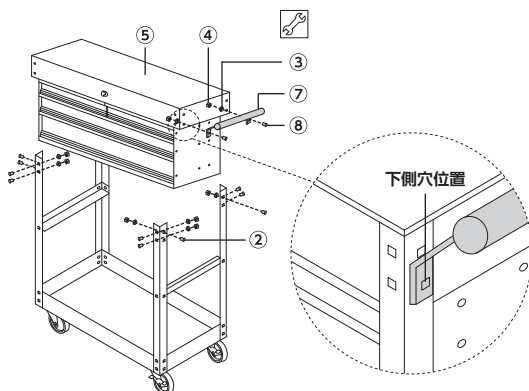

7.組み立て手順

組み立て方

5 完成

【本締め】

- ・各部の取り付け状態を、確認してください。
- ・組み立て完了後は、不備がないか、よく確認してください。不備が確認できる場合は、組み立て直してください。
- ・各部に問題がないことを確認し、ボルトとナットを、「本締め」してください。

 全てのボルトナットを「本締めする」

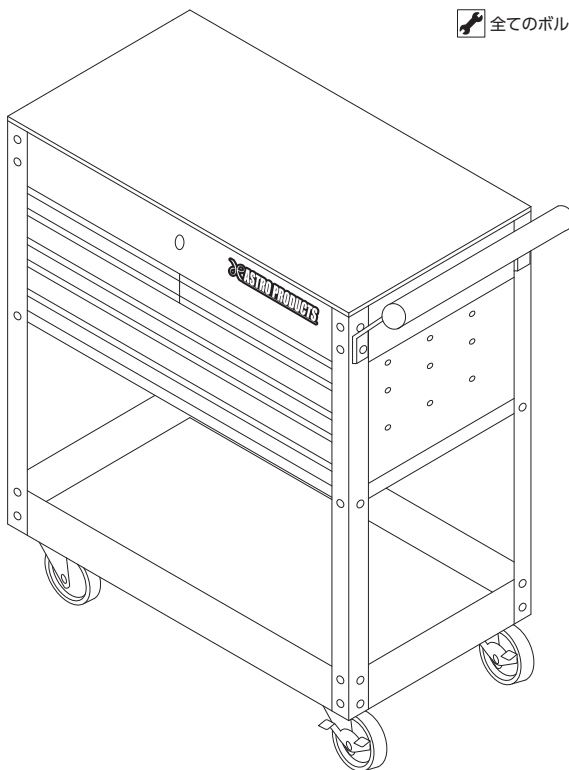

8.使用方法

ロック付キャスターのロック方法

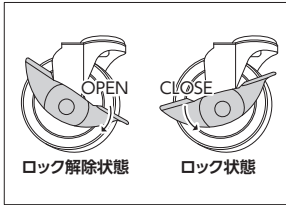

- ・ ストッパーに「CLOSE」「OPEN」と刻印されているので、ロックするときは、「CLOSE」側にストッパーを押し下げて、動かないことを確認してください。
- ・ キャスターは、必ず両側ロックしてください。
- ・ ロックを解除するときは「OPEN」側にストッパーを押し下げてください。

天板

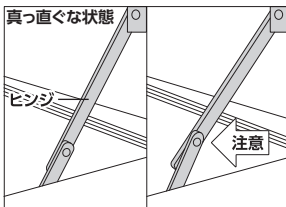

- ・ 天板を閉じることにより、引き出しが不意に飛び出すことを、防止します。
- ・ 引き出しは、必ずロックしてください。
- ・ 使用しないときや、移動時には、天板を閉じてください。
- ・ 天板を開けるときは、必ずヒンジを真っ直ぐにしてください。
- ・ ヒンジを真っ直ぐにしないと、不意に天板が閉じ、ケガや事故の原因となります。

施錠方法

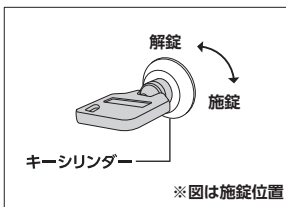

- ・ 天板を閉じたときに、施錠することができます。
 - ・ カギをキーシリンダーに押し込みながら回します。
 - ・ カギは、2本付属しています。
 - ・ 施錠/開錠
[施錠]:時計回り
[開錠]:反時計回り
- ※ キーを失くすと、キーシリンダーASSY交換となるので、失くさないよう、大切に保管してください。

9.メンテナンス

清掃

◎使用後や保管のときは、本体をきれいに清掃してください。

- ・ 本体の汚れは、水気を含んだ布を硬く絞って拭き取ってください。
- ・ 汚れが落ちないときは、中性洗剤を含ませた布を硬く絞って拭き取るか、機械用のクリーナーで洗浄してください。
- ・ 水洗いはしないでください。
- ・ 清掃後は、キャスターの回転部やベアリング部には、定期的に潤滑剤を注油、またはグリスを塗布してください。

各キャスターのメンテナンス

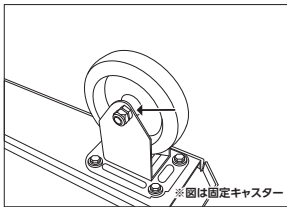

「↑」の部分に潤滑油を注油します。

1. 各ボルトを、増し締めします。
2. 各キャスターの回転部に、潤滑油を注油します。
 - ※ スイベルキャスターには、キャスター根本とロック機構にも注油してください。
 - ※ 固定キャスターの回転部にも潤滑油を注油してください。

引き出しの外し方

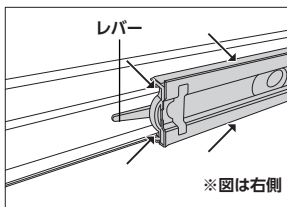

「↑」の部分に潤滑油を注油します。

1. 引き出しを最後まで開きます。
2. ベアリングレール側面のレバーを操作します。
 - ・ 正面から見て「右側のレバーを下」に下げます。(左図参照)
 - ・ 正面から見て「左側のレバーを上」に上げます。
3. レバーを動かした状態で、引き出しを引き抜きます。
4. 取り付けは、引き出しのレールを本体側のレールに合わせて押し込みます。
 - ※ 引き出しを取り付けるときに、手や指を挟まないよう注意してください。

10.保管

保管条件

- 次の保管条件に従い、正しく保管してください。
 - ・必ずロック付キャスターをロックし、動かないことを確認してください。
 - ・損傷や破損がある場合は、保管しないでください。
 - ・子供や幼児を近づけないでください。

保管場所

- 次の場所には、保管しないでください。
 - ・高温、多湿、結露する場所
 - ・塵やホコリがあり清掃されていない場所
 - ・車内、不安定な棚、大型機械の隣、車道のそばなど、振動が発生する場所やその付近
 - ・施錠のできない場所

故障について

- 故障と思われる場合は、お買い求めの販売店、またはカスタマーサービスまで問い合わせください。

11.廃棄について

- 本製品を廃棄する場合は、お住まいの各自治体のゴミ廃棄方法に従って、廃棄してください。
- 指定された廃棄方法以外で、本製品を廃棄しないでください。

12.お問い合わせ先

カスタマーサービス

故障と思われるときや商品についての問い合わせは、カスタマーサービスまでご連絡ください。

048-501-7873

[受付時間] 平日9:00~18:00

[ホームページ] <http://www.astro-p.co.jp>

販売元

株式会社 ワールドツール

〒369-1106 埼玉県深谷市白草台2909-50

※住所、電話番号、受付時間が、予告なく変更になることがありますので、ご了承ください。

※上記電話番号が利用できない場合は、お買い求めの販売店へご連絡ください。

(2022年1月)