

# AEASTRO PRODUCTS

AP040968

## エアバキューム&ブローガンキット

### 取扱説明書

注記：実際の商品と、取扱説明書内の写真では、色や形状が異なる場合がありますので、ご了承ください。



この度は、アストロプロダクツ製品をお買い上げいただきまして、誠にありがとうございます。

# 目次

---

1. はじめに.....	3
2. 取扱説明書について.....	3
3. 安全に使用するために.....	4
▲危険.....	4
▲警告.....	4
▲注意.....	7
▲重要.....	8
4. 製品詳細.....	9
5. 各部の説明.....	10
6. 使用前準備.....	11
7. 使用方法.....	13
8. メンテナンス.....	14
9. 保管.....	14
10. 製品保証/修理保証.....	15
11. 破棄について.....	16
12. お問い合わせ先.....	16
■カスタマーサービス.....	16
■販売元.....	16



# 1. はじめに

- 使用前に、この取扱説明書をよく読み、安全に正しく使用してください。
- 安全上の注意や製品仕様などは、予告なく変更される場合があります。そのため、お客様が購入された製品と、取扱説明書に記載された内容が、一部異なる場合がありますので、ご了承ください。

## 2. 取扱説明書について

- 許可なく、取扱説明書の内容全部または一部を複製、改修し、無断で転載することは、禁止されています。
- 取扱説明書および重要ラベルの、安全に関する項目を「」マークを用いて示しています。製品を安全に使用し、あなたや他の人々への危害や財産への損害を、未然に防ぐためのものなので、必ず守ってください。
- 使用前に、取扱説明書に記載されている各項目をよく読み、理解し厳守してください。取扱説明書をなくしたり、重要ラベルを汚したりせず、使用者が任意に読むことができるよう、大切に保管してください。
- 安全に関する項目の意に反して、安全義務を怠り、規定外の使用による機器の破損やケガなどに関しては、当社では一切の責任を負いかねますので、ご了承ください。

### 安全に関する表示について

 <b>危険</b>	この表示を無視し、誤った使い方をすると、使用者が死亡または重傷を負う、危険な状態が切迫して生じることが想定される内容を示しています。
 <b>警告</b>	この表示を無視し、誤った使い方をすると、使用者が死亡または重傷を負う、危険な状態を生じさせる可能性が、想定される内容を示しています。
 <b>注意</b>	この表示を無視し、誤った使い方をすると、使用者が傷害を負う、危険な状態を生じさせる可能性が、想定される内容および商品の故障、物的損害のみの発生が想定される内容を示しています。
<b>重要</b>	この表示内容は、商品を正しく使用するための、守らなければならない、重要な要点を示しています。

### 3. 安全に使用するために

#### 危険

- 必ず、エアコンプレッサーから供給される、圧縮空気を使用してください。高圧ガスやプロパンガス、アセチレンなどの気体は、絶対に使用しないでください。
  - ・爆発する恐れがあり、大変危険です。
- 医療や調理への使用は、絶対にやめてください。
  - ・重傷や死亡など、重大な事故の原因となります。

#### 警告

- 使用前には、必ず取扱説明書を熟読し、本製品の使用方法をよく理解してください。
  - ・使用方法が不明な場合は、無理に使用せずに、お買い求めの販売店、またはカスタマーサービスに問い合わせください。
- 修理技術者以外の方は、取扱説明書に記載されていない、本体の分解、修理、改造をしないでください。
  - ・異常作動、本体故障、ケガをする恐れや事故の原因となります。
- 安全に正しく使用するため、安全に関する項目をよく理解し、厳守してください。
  - ・安全に関する項目を無視して使用すると、死亡、重傷、傷害など、重大な事故の原因となります。
- 本製品を他人に貸すときは、必ず取扱説明書も一緒に渡してください。
  - ・誤った使い方をする可能性があり、本体故障、ケガをする恐れや事故の原因となります。
- 本製品は、ゴミなどを吸塵したり、ホコリなどを飛ばすブローガンとして使用します。
  - ・本来の用途以外で使用すると、本体故障、ケガをする恐れや事故の原因となります。
  - ・誤った使用方法により生じた、商品破損、人体への傷害、物品への損害、その他のいかなる損害に対しても、当社では一切の保証、並びに責務を負いかねますので、ご了承ください。
- 本製品は、自動車整備士資格を有する方、および本製品の使用に関する十分な知識をお持ちで、作業経験豊富な方を対象に作られています。
  - ・本製品の使用方法が不明、または作業経験のない方は、本製品を使用しないでください。
- 過労と思われるときや、飲酒や薬物を服用しているときには、絶対に使用しないでください。
  - ・注意力散漫、判断力の低下など、正しく使用できない可能性があり、ケガをする恐れや事故の原因となります。
- 子供や妊娠中の方は、絶対に本製品を使用しないでください。
  - ・正しく使用できない可能性があり、ケガをする恐れや事故の原因となります。
- 本製品を乱暴に扱わずに、大切に取扱ってください。
  - ・正しく使用しないと、ケガをする恐れや事故の原因となります。

### 3. 安全に使用するために

#### 警告

- 使用前や定期的に、各部に異常、不具合、損傷、破損がないか点検してください。
  - ・異常、不具合、損傷、破損がある場合は使用を中止し、お買い求めの販売店、またはカスタマーサービスに問い合わせてください。
- 使用中、本体が異常に熱い、異音、異臭がする、損傷、破損などの不具合があった場合は、ただちに使用を中止してください。
  - ・異常などがある場合は、お買い求めの販売店、またはカスタマーサービスに問い合わせてください。
- 作業中は、粉塵が飛散するので、必ず防塵マスク、保護メガネを着用してください。
  - ・粉塵が目や口に入ると、失明や健康被害の原因となります。
- 本製品を安全に使用するため、使用環境に合わせて、以下の保護具を着用してください。
  - ・安全手袋、耳栓やイヤーマフ、安全帽、安全靴、作業ツナギや長袖、長ズボン
- 以下の服装で使用するのを、やめてください。周囲に引っ掛かったり、巻き込まれたりするなど、ケガをする恐れや事故の原因となります。
  - ・長髪を束ねずに、そのままの状態にしている。
  - ・ネックレスなどの装身具を、身に付けている。
  - ・サイズの極端に大きい服装、だぶだぶな衣類を着用している。
- 柔らかく軟弱な地面、凹凸のある地面、傾斜のある地面などでは、使用しないでください。
  - ・足元が不安定なため、転倒したり、足元が沈み込んだりして、ケガをする恐れや事故の原因となります。
- 使用上障害となり、整理整頓されていない場所で、使用しないでください。
  - ・ぶついたり、転倒するなど、ケガをする恐れや事故の原因となります。
- 直射日光下、暖房器具や温度上昇する機器の側で、使用しないでください。
  - ・気温上昇に伴う体調不良や、直射日光下での作業による熱中症などの健康被害が懸念されます。
- 防滴、防水仕様ではありません。水中や水の掛かる恐れのある場所や、多湿となる恐れのある場所では、使用しないでください。
  - ・本体故障、ケガをする恐れや事故の原因となります。
- 雨降り、強風、暴風雨、降雪、雷など、悪天候のときは使用しないでください。
  - ・本体故障、ケガをする恐れや事故の原因となります。
- 高所作業は、本体が落下する危険があり、重大な事故の原因となります。
  - ・人が作業場の下に入らないよう安全確認を十分行い、人が作業場の下にいるときは、使用しないでください。
- 作業に集中すると、周囲への安全確認が疎かになり、事故を招く可能性があります。
  - ・作業手順や周辺の状況を、よく確認してください。

### 3. 安全に使用するために

#### 警告

- 使用者以外、使用場所や保管場所に近づけないでください。
  - ・特に子供や幼児は、危険な行動をとることがあるので、絶対に近づけないでください。
- エア配管システムへの接続やエアコンプレッサーの選定は、自動車整備士資格を有する方、または本製品の使用に関する十分な知識をお持ちで、経験豊富な方が行ってください。
  - ・圧縮空気の取り扱いを誤ると、重大な事故の原因となります。
- 使用空気圧0.62MPa以下で使用してください。
  - ・本体故障、損傷、破損、ケガをする恐れや事故の原因となります。
- トリガーを引いた状態で、1/4エアプラグにエアホースを接続しないでください。
  - ・突然の作動により、ケガをする恐れや事故の原因となります。
- 1/4エアプラグ、エアホースを加工しないでください。
  - ・作動不良、本体故障、ケガをする恐れや事故の原因となります。
- エアホースにキズや被覆の破れなど、損傷、破損がある場合は、使用を中止してください。
  - ・作動不良、ケガをする恐れや事故の原因となります。
- エアソケットの接続は、確実に行ってください。
  - ・不十分な接続は、エアソケットが勢いよく外れ、ケガをする恐れや事故の原因となります。
- 作業を中断するときや作業終了後、点検、保管のときは、エアホースを取り外してください。
  - ・突然の作動により、ケガをする恐れや事故の原因となります。
- 各種ノズルやフレキシブルホースの脱着は、1/4エアプラグよりエアホースを外してください。
  - ・突然の作動により、ケガをする恐れや事故の原因となります。
- 手に、油やグリスが付着した状態で、使用しないでください。
  - ・手が滑り、ケガをする恐れや事故の原因となります。
- バキュームブローノズルやエンドノズルに、目や口、鼻、耳などを近づけないでください。
  - ・排出エアには、ゴミなどが含まれているので、呼吸するときに吸い込む恐れがあり、健康被害の原因となります。
- 砂、砂利、小石、金属片、ガラスなど、飛散して危険な物には使用しないでください。
  - ・ケガをする恐れや、事故の原因となります。

### 3. 安全に使用するために

#### 注意

- 正しい位置で保持し、無理な姿勢で使用しないでください。
  - ・ケガをする恐れや事故の原因となります。
- トリガーを操作するときは、バキュームブローノズルを身体に向けないでください。
  - ・身体に向けて作動させると、ケガをする恐れがあります。
- 不意なトリガー操作は、やめてください。
  - ・突然作動する可能性があり、ケガをする恐れがあります。
- ネジ山が、テーパ状のエアカプラーは、無理に奥まで締め込まないでください。
  - ・エアインレットが損傷する恐れがあります。
- エアホースを無理に曲げる、束ねる、物を載せた状態で使用しないでください。
  - ・圧縮空気が遮断され、作動不良の原因となります。
- エアホースを、振り回す、引っ張る、折り曲げるなど、乱暴に扱わないでください。
  - ・エアホースや周辺機器の損傷、本体故障の原因となります。
- 使用中、エアホースが周囲に引っ掛かったり、開閉部や可動部に挟まったり、回転部に巻き込まれたりしないよう、取り回しに注意してください。
  - ・エアホースの損傷、ケガをする恐れがあります。
- 持ち運ぶときは、トリガーより指を離し、1/4エアプラグよりエアホースを外してください。
  - ・突然の作動や、エアホースが周囲に引っ掛かり、ケガをする恐れがあります。
- 保管時には、燃料やオイルなどの石油製品を、付着させないでください。
  - ・プラスチック、ゴム部分を損傷させます。
- エアホースを外し、落下しない場所に保管してください。
  - ・不意な作動や、落下による本体故障、ケガをする恐れがあります。
- 損傷やその他に異常がある場合は、保管しないでください。
  - ・お買い求めの販売店、またはカスタマーサービスに問い合わせください。
- 施錠のできる場所に、保管してください。
  - ・特に子供や幼児は、危険な行動をとることがあるので、絶対に近づけないでください。
- 高温、多湿、結露する場所、塵やホコリがあり掃除されていない場所に保管すると、本体故障の原因となります。
  - ・常温で清潔な場所に保管してください。
- 車内、不安定な棚、大型機械の隣、車道の側など、振動が発生する場所や付近に、保管しないでください。
  - ・振動による、本体故障の原因となります。

### 3. 安全に使用するために

#### 重 要

- エアカプラーのネジ山には、シールテープ（別売）を巻いてください。
  - ・シールテープを巻かずに取り付けると、圧縮空気が漏れます。
- 推奨エアホース内径は、φ8.0mm以上です。
  - ・内径φ8.0mmより細いエアホースでは、能力が低下します。
- エアコンプレッサーの容量、エアホース径、長さは、吸引力や排出量に影響を与えます。
  - ・エアコンプレッサーの容量が小さく、エアホースの径が細いと、著しく能力が低下する場合があります。
- 圧縮空気には、水分が含まれています。そのままの状態で使用すると、内部が酸化し、サビによる本体故障の原因となります。
  - ・ウォーターパレーターで水分を除去し、清潔で乾燥した圧縮空気を使用してください。
- 水分や鋭利な物を吸塵しないでください。
  - ・吸塵袋は布製になるので、水分を含んで使用できなくなったり、破れたりする場合があります。



## 4. 製品詳細

### 製品仕様

商品型番	AP040968
商品コード	2004000009689
使用空気圧力	0.62MPa
空気消費量	50.94L/min
フレキシブルホース長	約1200mm
エアインレット	Rc1/4
全長	137mm (各種ノズル未装着時/バキューム仕様時)
重量	400g (ガン本体)
付属品	1/4エアプラグ、フレキシブルホース、吸塵袋 ストレートノズル、コーナノズル、ブラシノズル スポットノズル、クランプ×2

◎製品改良のため主要機能および形状などは、予告なく変更する場合がありますのでご了承ください。

◎6ヶ月保証対象商品です (ページ15 [製品保証] 項目参照)

### 各部名称 (実際の商品と写真では、色や形状が異なる場合がありますので、ご了承ください。)

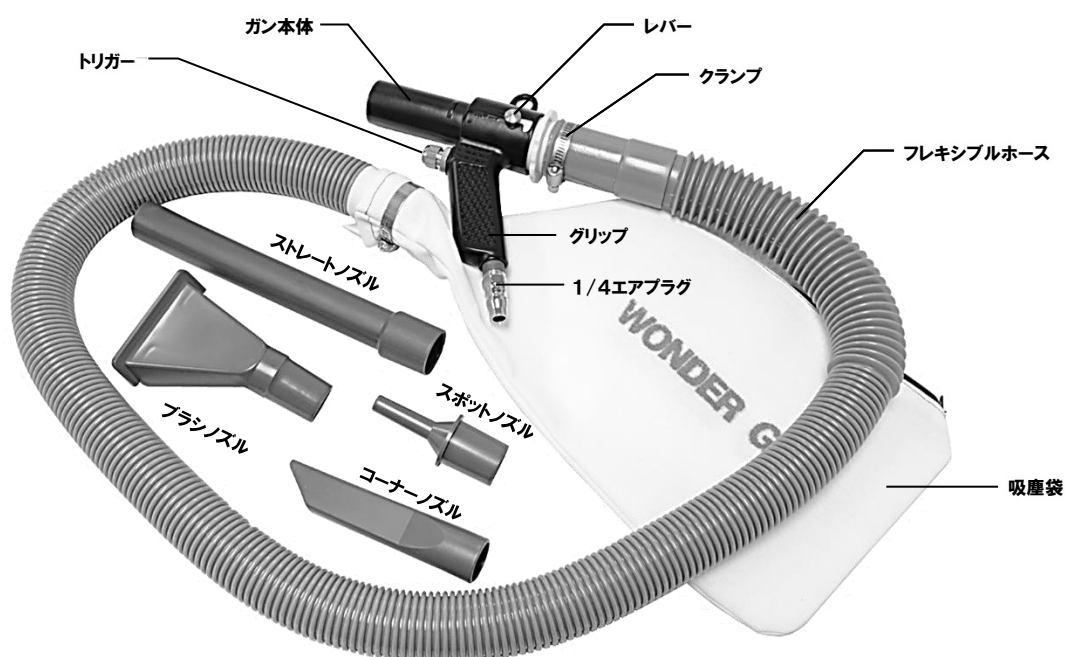

## 5. 各部の説明

### トリガー



◎作動、停止するためのスイッチです。

①トリガーから指を離す：OFF（停止）

②トリガーを握る：ON（作動）



### エンドノズル

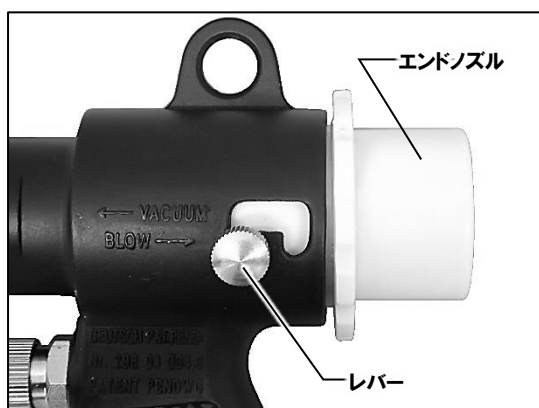

◎エンドノズルを回すことで、バキューム、ブローが切り替わります。

- ・切り替えることで、レバー位置が変わります。
- ・レバーが「VACUUM」位置にあるとバキューム仕様になり、レバーが「BLOW」位置にあるとブロー仕様になります。
- ・エンドノズルにはフレキシブルホースを取り付けます。

### バキュームブローノズル

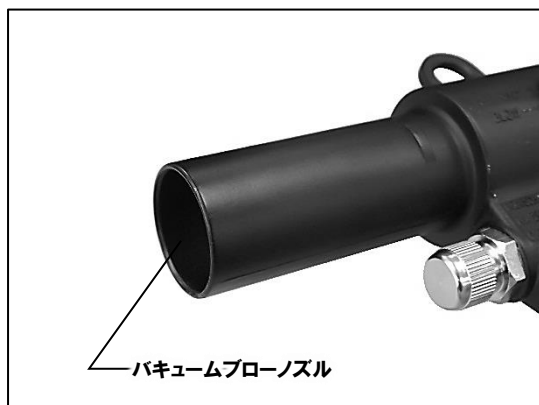

◎エアを吸引、排出する口です。

- ・各ノズルを取り付けることができます。

## 6. 使用前準備

### 使用前/定期点検

#### 警告

■点検するときは、1/4エアプラグよりエアホースを取り外してください。

・突然作動する可能性があり、ケガをする恐れや事故の原因となります。

■異常、不具合、損傷、破損がある場合は使用を中止し、お買い求めの販売店、またはカスタマーサービスに問い合わせください。

・異常、不具合、損傷、破損がある状態で使用すると、ケガをする恐れや事故の原因となります。

◎故障と事故を未然に防ぎ、安全に使用するため、次の点検を設置前や使用前、定期的に実施してください。

#### [点検項目]

- (1) バキュームブローノズルの損傷、破損点検
- (2) 各ノズルの損傷、破損点検
- (3) フレキシブルホースの損傷、破損点検
- (4) 吸塵袋の損傷、破損点検
- (5) トリガーが正常に作動するか確認
- (6) 1/4エアプラグの取り付け状態の確認
- (7) エア漏れの点検

### エアカプラーの取り付け

◎1/4エアプラグや他のエアプラグなど、エアカプラーを取り付けるときは、必ずシールテープ（別売）を巻いてから、取り付けてください。

#### [取り付け方]



- 1 エアカプラーにシールテープを巻き付けます。  
・時計回りに巻き付けます。
- 2 エアインレットに、締め込んで取り付けます。  
・しっかり締め込みます。
- 3 圧縮空気の漏れを確認します。

※軽く引っ張った状態で巻き付けます。3～5巻き程度、巻いてください。

※圧縮空気が漏れる場合は、巻き数を増やしてください。  
古いシールテープは、キレイに取り除いてください。

## 6. 使用前準備

### 各種ノズルの取り付け

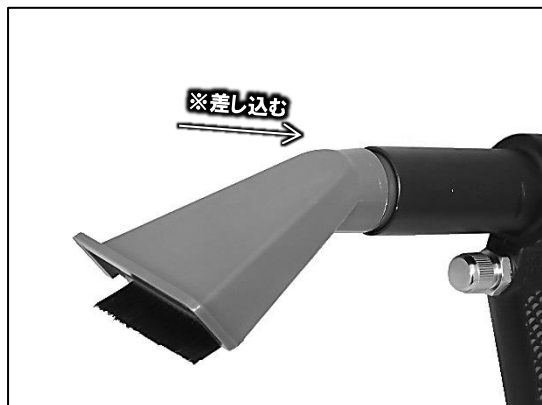

◎バキュームブローノズルに差し込みます。

- ・ストレートノズルは、他のノズルを延長したいときにも使用できます。

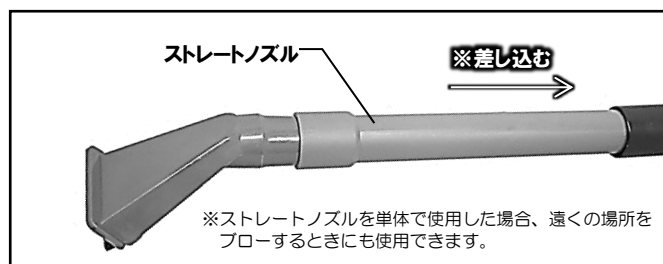

### フレキシブルホース・吸塵袋の取り付け

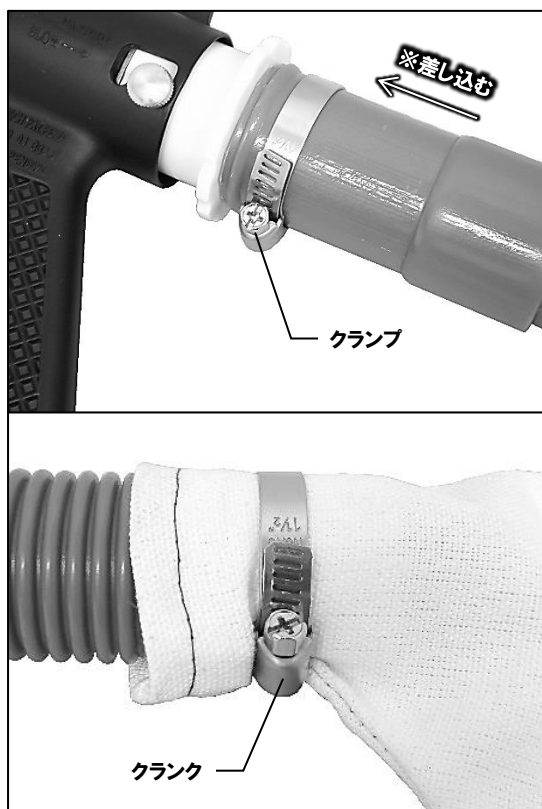

◎エンドノズルに、フレキシブルホースと吸塵袋を取り付けます。

- 1 エンドノズルにフレキシブルホースを差し込み、クランプで固定します。
- 2 フレキシブルホースのコネクターに吸塵袋を被せ、クランプで固定します。

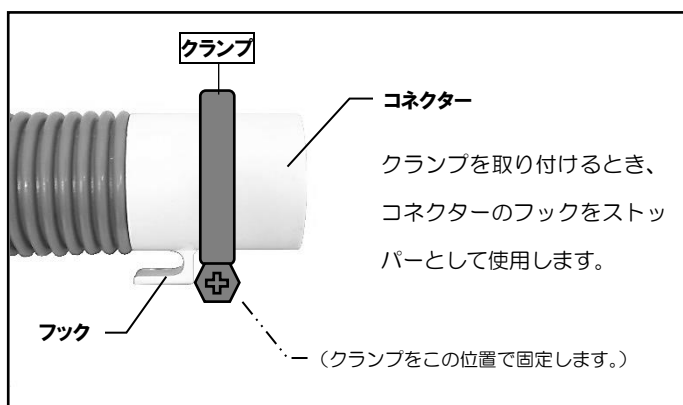

# 7. 使用方法

## 使い方

### [操作手順]

- ① 1/4エアプラグよりエアホースを取り外します。

・トリガーを握らないでください。

- ② エンドノズルを回し、バキューム、ブローのどちらかに設定します。



### [切り替え方法]

- ① エンドノズルを時計回りに回します。
- ② 「VACUUM」または「BLOW」側にスライドさせます。
- ③ エンドノズルを反時計回りに回し、レバーを固定します。

- ③ 使用用途に合わせて、各種ノズル、フレキシブルホースを取り付けます。

### [バキューム]

- ・バキュームブローノズルに、用途に合わせたノズルを差し込みます。
- ・エンドノズルにフレキシブルホースを取り付け、フレキシブルホースに吸塵袋を取り付けます。

### [ブロー]

- ・バキュームブローノズルに、用途に合わせたノズルを差し込みます。

- ④ 1/4エアプラグにエアホースを接続します。

・トリガーを握らないでください。

- ⑤ トリガーを握り、バキュームまたはブローを行います。



- ・使用するときは、グリップを包み込むようにしっかり握ります。
- ・ブローするときは、身体の反対側に向けて使用してください。
- ・バキュームするときは、水分を吸塵しないでください。

- ⑥ 作業終了後は、トリガーより指を放します。

- ・1/4エアプラグよりエアホースを取り外します。このとき、トリガーを握らないでください。
- ・吸塵袋のゴミを処理してください。

## 8. メンテナンス

---

### 手入れ、清掃

---

◎使用後や保管するときは、本体のゴミや油汚れなどを、キレイに清掃してください。

◎シンナーやベンジン、アルコールなどの化学薬品は、プラスチックおよびゴム部品を損傷させるので、汚れを拭き取るときに使用しないでください。

◎吸塵袋に入っているゴミを処理してください。



- ゴミを処理するときは、ファスナーを開けて処理します。
- 汚れた場合は、水洗いしてください。
- 破れた場合は、新品と交換してください。新品の吸塵袋をお求めの場合はお買い求めの販売店、またはカスタマーサービスまでお問い合わせください。

## 9. 保管

---

### 保管条件

---

◎次の保管条件に従い、正しく保管してください。

- エアホースを外してください。
- 燃料やオイルなどの石油製品を、付着させないでください。
- 損傷や破損がある場合は、保管しないでください。
- 子供や幼児を、近づけないでください。

### 保管場所

---

◎次の保管場所には、保管しないでください。

- 高温、多湿、結露する場所や、塵やホコリがあり清掃されていない場所
- 車内、不安定な棚、大型機械の隣、車道の側など、振動が発生する場所やその付近
- 施錠のできない場所

# 10. 製品保証/修理規定

---

## 保管条件

---

◎保証期間内（購入後180日）に、正常な使用状態で故障が発生した場合に、当社の責任において無償で修理、交換することを約束するものです。保証は、購入レシートまたは納品書、および製品保証書を、お買い求めの販売店へ提示してください。

- （1）製品の保証期間は、購入後180日です。
- （2）正常な使用状態にて故障した場合は、当社の責任において無償で修理、交換します。
- （3）本保証は当該製品単体の保証を意味します。製品の故障および損傷により発生する損害は、保証対象には含まれません。
- （4）本保証は、日本国内においてのみ有効です。海外で発生した故障、および損傷に関しては、保証対象には含まれません。
- （5）保証の可否は当社が判定します。
- （6）購入日の確認ができない場合は、有償修理として受け付けます。
- （7）製品保証は当社および正規販売店で販売した商品のみ有効です。
- （8）二次的に発生する損失の補償、および次に該当する場合は保証対象には含まれません。
  - ・使用上の誤り、保守点検、保管などの義務を怠ったために発生した故障および損傷
  - ・製品の作動機構に悪影響をおよぼす変更（改造）を加え、それが原因で発生した故障および損傷
  - ・消耗品が損傷し、取り替えを要する場合
  - ・地震、火災、風害その他天災地変など、外部に要因がある故障および損傷
  - ・当社および正規販売店発行の購入レシートまたは納品書、および製品保証書の提示がない場合
  - ・取り扱い店以外での修理による故障、修理後の使用における故障
  - ・購入後の輸送や移動時の落下や衝撃による故障および損傷

## 修理規定

---

◎製品規定に該当しない場合は、有償修理となり、次の修理規定が適用されます。

- （1）製品保証規定に該当しない修理は、すべて有償修理となります。
- （2）当社以外で、分解、修理、改造、調整などが施されている製品は、修理対象外となります。
- （3）修理は、当社および正規販売店で販売した製品に限ります。
- （4）修理期間中にお客様側で生じた傷害や損害に関しては、当社では一切の保証並びに責務を負いかねます。
- （5）修理期間中の、代替品の貸し出しはいたしません。
- （6）当社で修理不可能と判断した製品は、修理に応じかねる場合があります。
- （7）修理完了後、同一現象で同一箇所の原因により再修理が必要と当社が認めた場合は修理完了日より90日以内にて無償で再修理を行います。

## 1 1. 廃棄について

---

- 本製品を廃棄する場合は、お住まいの各自治体のゴミ廃棄方法に従って、廃棄してください。
- 指定された廃棄方法以外で、本製品を廃棄しないでください。

## 1 2. お問い合わせ先

---

### カスタマーサービス

故障と思われるときや商品についての問い合わせは、カスタマーサービスにご連絡ください。

**048-501-7873**

[受付時間] 平日 9:00~18:00

[ホームページ] <http://www.astro-p.co.jp>

### 販売元

## 株式会社 ワールドツール

[住所] 〒369-1106 埼玉県深谷市白草台2909-50

※住所、電話番号、受付時間が、予告なく変更になることがありますので、ご了承ください。

※上記電話番号が利用できない場合は、各地域の販売店へご連絡ください。

(2021年4月)