

2. OTON ボトルジャッキ 取扱説明書

1. はじめに

- この度は、アストロプロダクツ製品をお買上頂きまして、誠にありがとうございます。
- 使用前に、取扱説明書をよく読み、安全に正しく使用してください。
- 安全上の注意や製品仕様などは、予告なく変更される場合があります。そのため、お客様が購入された製品と、取扱説明書に記載された内容が、一部異なる場合がありますので、ご了承ください。

2. 取扱説明書について

- 当社の許可なく、取扱説明書の内容全部、または一部を複製、改修し、無断で転載することは禁止されています。
- 取扱説明書および本体に貼り付けられたラベルの、安全に関わる重要な項目には「」マークを使用しています。製品を安全に使用し、あなたや他の人々への危害や財産への損害を、未然に防止するためのものなので、必ず守ってください。
- 取扱説明書をなくしたり、重要ラベルを汚したりせずに、使用者が任意に読むことができるよう、大切に保管してください。
- 危険、警告事項の意に反して、安全義務を怠り、規定外の使用による機器の破損やケガなどに関しては、当社では一切の責任を負いかねますのでご了承ください。

3. 製品の安全上のご注意

危険

- 柔らかく軟弱な地面、凹凸のある地面、傾斜のある地面などに設置しないでください。
- 安全に使用するために、各部の操作に慣れ、特に慎重にジャッキダウンする方法を習得してください。
- 本取扱説明書に記載されていない、本体の分解、修理、改造はしないでください。

警告

- 本製品は、車両を一時的に保持するためのものであり、車両を支え続けられるものではありません。
- 誤った使用方法により、商品が破損、人体への損傷、物品などへの損害が生じた場合、当社では一切の保証、並びに責務を負いかねますので、ご了承ください。

4. 製品仕様

商品コード	2006000001076	商品型番	AP060107
本体サイズ	W90×D100×H160mm	重量	2.3kg
耐荷重	2000kg (2t)	最低位	約160mm
最高位	約250mm (アジャストスクリュー未調整時)	アジャストスクリュー	60mm
サドル径	φ20mm	ハンドル長	255mm
オイル量	約100ml		

- 製品改良のため、主要機能、および形状などは、予告なく変更する場合がありますのでご了承ください。
- 本製品は、6ヶ月保証対象品です。製品保証規定項目を参照してください。

5. 各部名称

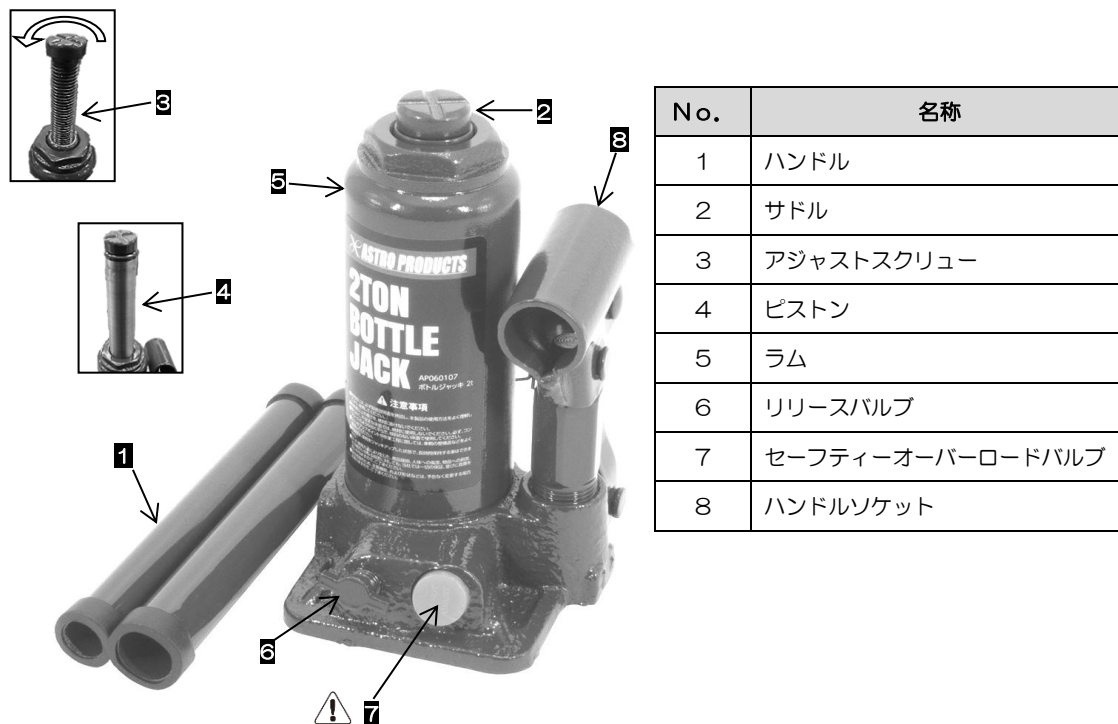

- 製品改良のため、主要機能、および形状などは、予告なく変更する場合がありますのでご了承ください。
- 使用されている写真と実際の製品では、若干異なる場合があります。

! 危険

- セーフティーオーバーロードバルブは、絶対に操作しないでください。バルブの操作は、重大な事故の原因となり、非常に危険です。

6. ご使用前に

【使用前準備】

- 初回使用前には、必ずエア抜きしてください（エア抜き手順参照）。
- ジャッキアップに必要な工具を準備してください。
 - （1）リジッドラック×2脚
 - （2）輪止め×2個

【製品の点検】

- 製品使用前に、必ず確認してください。
 - （1）サドル、ラムの状態
 - （2）ジャッキオイルの漏れ
- 点検を行い、異常が確認された場合は、使用を中止しお買い求めの販売店、またはカスタマーサービスまでご相談ください。

【エア抜き手順】

- 1) ハンドルでリリースバルブを時計回りに最後まで締め込み、反時計回りに1回転させます。
- 2) サドル位置を最低位にします。
- 3) ハンドルをハンドルソケットに挿し込み、約10回上下にポンピングします。
- 4) ハンドルでリリースバルブを時計回りに最後まで締め込みます。
- 5) ハンドルをハンドルソケットに挿し込み、上下にポンピングします。
 - ⚠ サドルが上昇し、油圧が適切に掛かることを確認してください。
 - ⚠ 油圧の掛り具合が不十分と感じたら、手順②からの作業を繰り返します。



⚠ 危険

- セーフティーオーバーロードバルブは、絶対に操作しないでください。バルブの操作は、重大な事故の原因となり、非常に危険です。セーフティーオーバーロードバルブを操作して生じた不具合については保証対象と修理受付の対象外となりますのでご注意ください。



7. 使用方法

1. ジャッキアップ

- ⚠ 使用の際、壁、または付近の既設物との間隔を、少なくとも1 m以上設けてください。
- ⚠ 必ず、固く平らで、凹凸や傾斜のない床面で使用してください。
- ⚠ 耐荷重以上の負荷を絶対に掛けないでください。
- ⚠ リリースバルブを緩め過ぎないでください。ジャッキオイルが漏れる場合があります。
 - 1) 車両のジャッキアップポイントを確認します。
 - 2) ジャッキアップする反対側のタイヤに、輪止めをします。
 - 3) ジャッキアップポイントに、ジャッキを移動させます。
 - 4) リリースバルブを、時計回りに最後までしっかり締め込みます。
 - 5) ハンドルを、ハンドルソケットに挿し込み、上下にポンピングします。
 - 6) ジャッキアップポイントに、サドルが当たるまで上昇させ、あたって時点で、ポンピング操作を止めます。
 - ・ジャッキアップポイントにサドルがあたっていることを確認してください。
 - 7) 再度ポンピングし、必要な高さまで上昇させます。
 - 8) ホイール付きタイヤなど、厚みがある固い物を、車両下に置きます。
 - 9) リジッドラックを、適切な位置に設置します。
 - 10) リリースバルブを、反時計回りに1回転ほどゆっくり慎重に緩めて開きます。
 - 11) サドルが下がり、車両が安全にリジッドラックに載っていること確認します。
 - 12) サドルを、最低位まで下げます。
 - ⚠ リターンスプリングが付いていないため、無負荷状態ではサドルは下がりません。

2. ジャッキダウン

- 1) 車両のジャッキアップポイントを確認します。
- 2) ジャッキアップポイントに、ジャッキを移動させます。
- 3) リリースバルブを、時計回りに最後までしっかり締め込みます。
- 4) ハンドルを、ハンドルソケットに挿し込み、上下にポンピングします。
- 5) サドルが、ジャッキアップポイントに当たるまで上昇させます。
- 6) サドルがあたって時点で、一度ポンピング操作を止めます。
 - ・ジャッキアップポイントにサドルがあたっていることを確認します。
- 7) 再度ポンピングし、リジッドラックより高い位置までサドルを上昇させます。
- 8) リジッドラックを、車両下から除きます。
- 9) ホイール付きタイヤなど、厚みがある固い物を、車両下から除きます。
- 10) リリースバルブを、反時計回りに1回転ほどゆっくり慎重に緩めて開きます。
- 11) サドルを、最低位まで下げます。
 - ⚠ リターンスプリングが付いていないため、無負荷状態ではサドルは下がりません。
- 12) 輪止めを、取り除きます。

8. メンテナンス

- ⚠️ オイル交換は、通気がよく換気ができる場所で、火気より離れた場所で行ってください。
- ⚠️ オイルが適切な量ではない、また劣化していると作動不良の原因となります。
- ⚠️ ジャッキオイルの給油、エア抜きは、必ず無負荷状態で行ってください。
- ⚠️ 誤ってジャッキオイルが目や口に入った場合は、流水で15分以上洗浄し、速やかに医師の診断を受けてください。



- ① リリースバルブを反時計回りに1回転緩めます。
- ② オイルキャップを外します。
- ③ ラムから古いジャッキオイルを排出します。
- ④ 規定量(100ml)のジャッキオイルを給油します。
- ⑤ オイルキャップを取り付けます。
- ⑥ エア抜きをします。エア抜き後は、作動状態を確認し、安全に使用できることを確認してください。

- ⚠️ 正常に作動しない場合は、お買い求めの販売店またはカスタマーサービスまで問い合わせください。

9. 所有者・使用者責任

- ・使用前には、必ず取扱説明書を熟読し、本製品の使用方法をよく理解してください。
- ・安全に関する重要な警告および注意事項を、特に理解し、厳守してください。
- ・自動車整備士資格を有する方、および本製品の使用に関する十分な知識をお持ちで、作業経験豊富な方を対象に作られています。必ず、資格保有者または経験者同伴のもと使用してください。
- ・定期的に、損傷、破損、作動不良、異音、オイル漏れなどの異常がないか、点検してください。
- ・常温で清潔な場所に保管してください。高温、多湿、結露する場所、塵やホコリがあり掃除されていない場所に保管すると、本体故障の原因となります。
- ・誤った使用方法により生じた、商品破損、人体への傷害、物品への損害、その他のいかなる損害に対して、当社では一切の保証、並びに責務を負いかねますので、ご了承ください。

10. 廃棄について

- ・本製品を廃棄する場合は、お住まいの各自治体のゴミ廃棄方法に従って、廃棄してください。
- ・指定された廃棄方法以外で、本製品を廃棄しないでください。

11. 故障について

- ・故障と思われる場合には、お手数ですがお買い上げの販売店、またはカスタマーサービスまで、お問い合わせください。
- ・絶対に分解、または修理を行わないでください。

12. アフターサービス

1. 製品保証規定

保証期間内（購入後180日）に、正常な使用状態で故障が発生した場合に、当社の責任において無償で修理、交換することを約束するものです。保証は、購入レシートまたは納品書、および製品保証書を、お買い求めの販売店へ提示してください。

- 製品の保証期間は、購入後180日です。
- 正常な使用状態にて故障した場合は、当社の責任に於いて無償にて修理、交換します。
- 本保証は当該製品単体の保証を意味します。製品の故障および損傷により発生する損害は、保証対象には含まれません。
- 本保証は、日本国内においてのみ有効です。海外で発生した故障、および損傷に関しては、保証対象には含まれません。
- 保証の可否は当社が判定します。
- 購入日の確認ができない場合は、有償修理として受け付けます。
- 製品保証は当社および正規販売店で販売した商品のみ有効です。
- 二次的に発生する損失の補償および次に該当する場合は保証対象には含まれません。
 - (1) 使用上の誤り、保守点検、保管などの義務を怠ったために発生した故障、および損傷。
 - (2) 製品の作動機構に悪影響をおよぼす変更（改造）を加え、それが原因で発生した故障、および損傷。
 - (3) 消耗品が損傷し、取り替えを要する場合。
 - (4) 地震、火災、風害その他天災地変など、外部に要因がある故障、および損傷。
 - (5) 当社および正規販売店発行の購入レシートまたは納品書、および製品保証書の提示がない場合。
 - (6) 取り扱い店以外での修理による故障、修理後の使用における故障。
 - (7) 購入後の輸送や移動時の落下や衝撃による故障、および損傷。

2. 修理規定

製品保証規定に該当しない場合は、有償修理となり、次の修理規定が適用されます。

- 製品保証規定に該当しない修理は、すべて有償修理となります。
- 当社以外で分解、修理、改造、調整などが施されている製品は、修理対象外となります。
- 修理は、当社および正規販売店で販売した製品に限ります。
- 修理期間中にお客様側で生じた損害に関しては、一切保証並びに責務を負いかねます。
- 修理期間中の代替製品の貸出はいたしません。
- 当社で修理不可能と判断した製品は、修理に応じかねる場合があります。
- 修理完了後、同一現象で同一箇所の原因により再修理が必要と当社が認めた場合は修理完了日より90日以内にて無償で再修理を行います。

[個人情報の取り扱い]

- ご提示いただいた、ご住所、お名前などの個人情報は、修理や相談のためのみに、利用させていただきます。
- 個人情報は、適切に管理し、修理業務を委託する場合や、正当な理由がある場合を除き第三者に開示、提供することはありません。

[お問い合わせ先]

カスタマーサービス

故障と思われるときや商品についての問い合わせは、
カスタマーサービスまでご連絡ください。

048-501-7873

[受付時間] 平日 9:00~18:00

販売元

株式会社 ワールドツール

〒369-1106 埼玉県深谷市白草台2909-50

www.astro-p.co.jp

※住所、電話番号、受付時間が、予告なく変更になることがありますので、ご了承ください。
※上記電話番号が利用できない場合は、各地域の販売店へご連絡ください。

(2021年4月)