

AP060112

## 油圧ビークルポジショニングジャッキ 取扱説明書

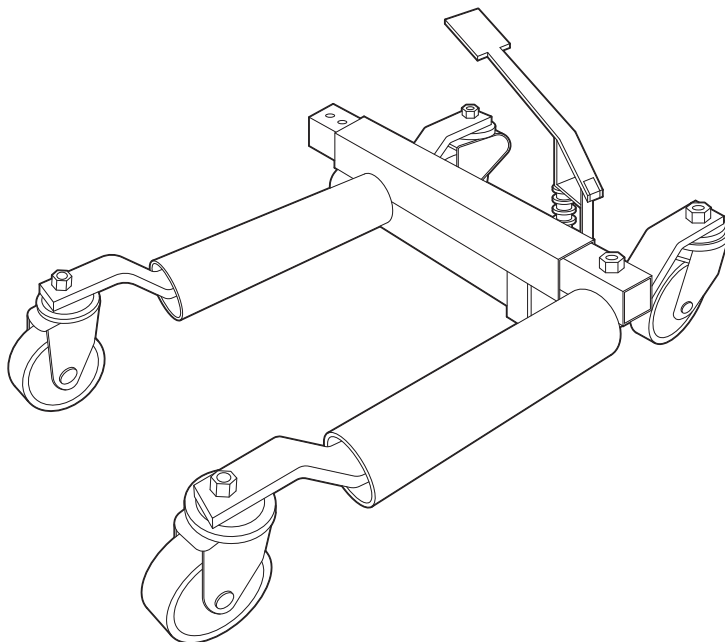

アストロプロダクツ製品をお買い上げいただきまして、誠にありがとうございます。  
ご使用前に必ず、この取扱説明書を最後までお読みになり、正しくご使用ください。  
また、この取扱説明書は、いつでも見るできるように保管してください。  
実際の商品と、取扱説明書内の図では、色や形状が異なる場合がありますので、ご了承ください。

# 目次

---

1.	はじめに.....	3
2.	取扱説明書について.....	3
3.	製品安全上のご注意.....	4
	▲警告.....	4
	▲注意.....	6
4.	製品使用上のご注意.....	7
	▲警告.....	7
	▲注意.....	9
	重要.....	9
5.	製品仕様.....	11
6.	製品特徴.....	11
7.	各部名称.....	12
8.	各部説明.....	13
9.	使用前準備.....	15
10.	使用方法.....	16
11.	メンテナンス.....	18
12.	トラブルシューティング.....	19
13.	保管.....	20
14.	廃棄について.....	20
15.	個人情報の取り扱い.....	20
16.	製品保証規定.....	21
17.	修理規定.....	21
18.	お問い合わせ先.....	22
	■カスタマーサービス.....	22
	■販売元.....	22



# 1.はじめに

- 使用前に、取扱説明書をよく読み、安全に正しく使用してください。
- 安全上の注意や商品仕様などは、予告なく変更される場合があります。そのため、購入された商品と、取扱説明書に記載された内容が、一部異なる場合がありますので、ご了承ください。
- 本製品は、車両を移動するときに使用するジャッキです。本来の用途以外に使用しないでください。

# 2.取扱説明書について

- 当社の許可なく、取扱説明書の内容全部または一部を複製、改修し、無断で転載することは、禁止されています。
- 取扱説明書および本体に貼り付けられた重要ラベルの、安全に関わる項目には「

## 安全に関する表示について

表示	意味
 <b>警告</b>	この表示を無視し、誤った使い方をすると、「使用者が死亡または重傷を負う危険が想定される」内容のご注意。
 <b>注意</b>	この表示を無視し、誤った使い方をすると、「使用者が傷害を負うまたは物的損害を負う危険が想定される」内容のご注意。
<b>重要</b>	この表示内容は、「商品を正しく使用するため」に守らなければならない要点。

### 注意マーク



注意すること

### 禁止マーク



してはいけないこと

### 指示マーク



必ず行うこと

### 3.製品安全上のご注意

#### ▲ 警告



注意

- 作業に集中すると、周囲への安全確認が疎かになり、事故を招く恐れがあります。
  - ・ 作業手順や周囲の状況などを、よく確認してください。
- 正しい位置で保持し、無理な姿勢では、使用しないでください。
  - ・ ケガや事故の原因となります。
- 本製品は、自動車整備士資格を有する方および本製品の使用に関する十分な知識をお持ちで、作業経験豊富な方を対象に作られています。
  - ・ 使用方法が不明で、作業経験のない方が使用すると、ケガや事故の原因となります。
- 本製品は、車両を移動するときに使用するジャッキです。
  - ・ 本来の用途以外で使用すると、ケガや事故の原因となります。



禁止

- 製品に貼られたラベルを、汚したり、剥がしたりしないでください。
  - ・ 誤った使い方をすると危険性があり、ケガや事故の原因となります。
- 過労と思われるときや飲酒しているとき、薬物を服用しているときに、使用しないでください。
  - ・ 判断力が鈍り、事故の原因となります。
- 子供や妊娠中の方は、絶対に本製品を使用しないでください。
  - ・ ケガや事故の原因となります。
- 周辺温度が40℃以上になる高温な場所や、直射日光下では、使用しないでください。
  - ・ 高温による脱水症状や、熱中症になる恐れがあります。休憩をこまめに行い、十分な水分補給をしてください。
- 次の作業環境下では、使用しないでください。
  - ・ 火気のそばや、急激に温度上昇する場所
  - ・ 揮発性の高い溶剤などがある場所
  - ・ 通気が悪く、換気のできない場所
  - ・ 暴風雨、降雪、強風、雷などの悪天候時
  - ・ 水がかかる恐れがある場所、多湿、水中や海中
  - ・ 足元が滑りやすく、不安定な場所
  - ・ 急傾斜など、転倒の恐れがある場所

### 3.製品安全上のご注意

#### ▲ 警告



禁止

- 使用者以外、使用場所や保管場所に近づけないでください。
  - ・ 特に子供や幼児は、危険な行動をとることがあるので、絶対に近づけないでください。
- 以下の服装は、周囲に引っ掛かるまたは巻き込まれるなど、ケガや事故の原因となりますので、そのままの状態や着用することはおやめください。
  - ・ 長髪を束ねずに、そのままの状態にしている。
  - ・ ネックレスなどの装飾具を着用している。
  - ・ サイズが極端に大きい服装、だぶだぶな衣類を着用している。



分解禁止

- 修理技術者以外の人は、本取扱説明書に記載されていない、本体の分解、修理、改造はしないでください。
  - ・ 異常作動、過熱、発火、感電など、事故の原因となります。



指示

- 必ず取扱説明書を熟読し、本製品の使用方法をよく理解してから、使用してください。
  - ・ 使用方法が少しでも不明な場合は、使用せずにお買い求めの販売店またはカスタマーサービスまで問い合わせください。
  - ・ 誤った使用方法により生じた、商品破損、人体への損傷、物品への損害、その他のいかなる損害に対しても、当社では一切の保証および責務を負いかねますので、ご了承ください。
- 安全に正しく使用するため、警告事項を理解し、厳守してください。
  - ・ 警告事項を無視して使用すると、死亡、重傷、傷害など、重大な事故の原因となります。
- 本製品を他人に貸すときは、必ず取扱説明書も一緒に渡してください。
  - ・ 誤った使い方をすると危険性があり、ケガや事故の原因となります。
- 安全に正しく使用するため、使用環境に合わせて、以下の保護具を着用してください。
  - ・ 安全手袋、耳栓やイヤーマフ、保護メガネ、防塵マスク、安全帽、安全靴、作業ツナギや長袖、長ズボン
- 本製品は、大切に取り扱いってください。
  - ・ 落下などにより、強い衝撃が加わった場合は、必ず各部に異常がないか点検してください。
- 使用前や定期的に、各部に異常、不具合、損傷、破損がないか点検してください。
  - ・ 異常、不具合、損傷、破損がある場合は使用を中止し、お買い求めの販売店またはカスタマーサービスまで問い合わせください。

### 3.製品安全上のご注意

#### ⚠注意



注意

- 製品改良のため、主要機能および形状などは、予告なく変更する場合があります。
  - ・購入製品と改良品は、性能などが異なる場合がありますので、予めご了承ください。
- 高温、多湿、結露する場所、塵やホコリがあり掃除されていない場所に保管すると、本体故障の原因となります。
  - ・常温で清潔な場所に保管してください。



禁止

- 損傷がある場合は、保管しないでください。
  - ・損傷がある製品を誤って使用してしまう恐れがあり、ケガや事故の原因となります。



指示

- 使用しないときは、施錠のできる屋内に保管してください。
  - ・思わぬ事故の原因となります。特に子供や幼児は、危険な行動をとることがあるので、絶対に近づけないでください。

## 4.製品使用上のご注意

### ▲警告



禁止

- 使用前には、本製品に損傷、破損がなく、作動が良好であることを確認してください。
  - ・不具合がある状態で使用すると、正常に作動しないことがあり、ケガや事故の原因となります。
- ぬかるみ、砂地、雪上などの柔らかく軟弱な路面、砂利、悪路などの凹凸のある路面、坂道などの傾斜のある路面では使用しないでください。
- ジャッキアップ中は、エンジンを始動しないでください。
  - ・急発進など、予期せぬ事態を招く恐れがあり、ケガや事故の原因となります。
- 障害物を超えようとして本製品を押さないでください。
  - ・バランスを崩し、本製品の損傷、破損、車両の落下など、ケガや事故の原因となります。
- ジャッキアップ中は、車体を揺すったり、衝撃を与えたりしないでください。
  - ・バランスを崩し、本製品の損傷、破損、車両の落下など、ケガや事故の原因となります。
- ジャッキアップ中に、車両へ乗車しないでください。
  - ・バランスを崩し、本製品の損傷、破損、車両の落下など、ケガや事故の原因となります。
- ジャッキアップ中は、その場より離れないでください。
  - ・車両をジャッキアップした状態で放置することは、予期せぬ事態を招く恐れがあり、本製品の損傷、破損、車両の落下など、ケガや事故の原因となります。
- ジャッキダウンの際は、リリースバルブ以外触れないでください。
  - ・車体の落下や本製品の可動部、回転部に手や指が挟まれ、ケガや事故の原因となります。
- ジャッキダウンするとき、絶対に手や足、頭、身体を、車両の下に入れてください。
  - ・押し潰され、ケガや事故の原因となります。



指示

- 本製品は2台または4台で使用してください。
- 本製品の能力(600kg)以下で使用してください。
  - ・能力を超えて使用すると、本製品の損傷、破損、車両の落下など、ケガや事故の原因となります。

## 4.製品使用上のご注意

### ▲ 警告

- ジャッキアップすると車体が傾くので、壁、ドア、既設物より、0.5m以上離して使用してください。
  - ・ 操作ミス、作動不良、車両の落下、周辺機器の損傷、破損などケガや事故の原因となります。
- ジャッキアップのときは、必ずエンジンを停止してください。
  - ・ 急発進など予期せぬ事態を招く恐れがあり、ケガや事故の原因となります。
- ジャッキアップのとき、パーキングブレーキを掛け、オートマチック車はギヤを「P」レンジにマニュアル車はギヤを「1」速にしてください。
  - ・ 操作方法の誤りはケガや事故の原因となります。
- タイヤが路面から浮き、フレームのロック穴が完全に露出した時点で、ポンピングを止めてください。
  - ・ 必要以上にタイヤを上げ過ぎますと車両が落下し、ケガや事故の原因となります。
- 安全のために、車両を動かす前に必ずロックピンを本体のロック穴に差し込んでロックしてください。
- 本製品にはブレーキ機能は付いておりませんので、ゆっくりと慎重に車両を移動させてください。
- ジャッキダウンする前に、必ず周囲や車両の下に、人、動物、ものなどがないか、よく確認してください。
  - ・ 押し潰され、ケガや事故の原因となります。
- 車両の移動が終了しましたら、ロックピンをロック穴より抜き取りロックを解除し、リリースバルブをゆっくりと左に回して、徐々にタイヤを下げて接地させてください。
- 点検、保管するときは、必ず無負荷状態で行ってください。
  - ・ ジャッキアップした状態で点検、保管することは、予期せぬ事態を招き、本製品の損傷、破損、車両の落下など、ケガや事故の原因となります。
- ジャッキオイルは、必ず無負荷状態で給油してください。
  - ・ ジャッキアップ状態での給油は、適正量オイルが給油できず、作動不良、操作ミス、ケガや事故の原因となります。



指示



## 4.製品使用上のご注意

### ⚠注意



注意

- 使用環境温度は、0℃～40℃です。
  - ・0℃以下になると、ジャッキの作動不良や凍結の恐れがあります。



指示

- タイヤがアーム部の中央に均等に当たるように本体を動かして調節してください。
  - ・ホイール面と本体フレーム部分が近付き過ぎると、ホイールを傷つける恐れがありますのでご注意ください。
- ジャッキアップする車両は、空車(積載なし)状態にしてください。
  - ・積載状態でのジャッキアップは、バランスを崩し本製品の損傷、破損、車両の落下など、ケガや事故の原因となります。
- 定期的にキャスターおよび本体摺動部へのグリースアップを行ってください。
- ジャッキオイルは定期的に交換してください。
  - ・使用するオイルは、作動油または市販のジャッキ専用オイルをご使用ください。
  - ・鉱物油、ブレーキフルードなどジャッキ専用オイルと異なるオイルは使用しないでください。
- 誤ってジャッキオイルが目や口に入った場合は、次の処置を施してください。
  - ・流水で15分以上洗浄し、すみやかに医師の診断を受けてください。そのまま放置すると、失明する恐れがあります。
- 部品の交換は純正部品のみ使用し、純正以外の部品は使用しないでください。
  - ・作動不良、本製品の損傷、破損など、ケガや事故の原因となります。

### 重要



注意

- 対応幅、対応外径内でも、車両やタイヤ、路面の状態などによっては使用できない場合があります。

## 4.製品使用上のご注意

### 重要



禁止

- ブレーキフルードをジャッキオイルとして、絶対に使用しないでください。
  - ・ 本製品の作動不良の原因となります。
- 水を掛けて洗わないでください。
  - ・ サビが発生し、本製品の故障や損傷の原因となります。
- 車内、不安定な棚、大型機械の隣、車道のそばなど、振動が発生する場所や付近に、保管しないでください。
  - ・ 振動による本製品の故障や損傷の原因となります。



指示

- 輪止めは付属していません。別途用意してください。
  - ・ 安全に作業を行うため、必ず輪止めを準備してください。
- ジャッキオイルの補充、交換時に、異物が混入しないよう注意してください。
  - ・ 異物の混入は、本製品の作動不良の原因となります。
- ジャッキオイルの給油、交換後は、必ずエア抜きを行ってください。
  - ・ 正常に作動しない場合があります。
- エア抜きは、必ず無負荷状態で行ってください。
  - ・ ジャッキアップ状態では、正しいエア抜きができません。
- 定期的に可動部、回転部に、潤滑剤を注油またはグリスを塗布してください。
  - ・ 潤滑剤およびグリス切れは、作動不良、本製品の故障や損傷の原因となります。

## 5.製品仕様

---

商品型番	AP060112
商品コード	2006000001120
本体サイズ	W540×D630×H190mm(最小時)
重量	18kg
能力	600kg
開き幅	280～555mm
対応タイヤ幅	～295mm
対応タイヤ外径	480～780mm
ストローク数	約41回(無負荷)
オイル量	約220mL

- 商品改良のため、主要機能および形状などは、予告なく変更する場合がありますので、ご了承ください。
- 6ヶ月保証対象製品( [製品保証] 項目参照 )

## 6.製品特徴

---

- ・ 車両をジャッキアップし、移動を容易にする油圧ビークルポジショニングジャッキです。
- ・ 不動車や緊急時の移動、ショールーム内で向きを変えたいときなどに大活躍。
- ・ タイヤを挟み込み、ペダルでジャッキアップ。手で押すだけで、車両を移動することができます。
- ・ 車両を持ち上げるジャッキと、移動のためのドーリーが一緒になっているので、ジャッキアップしてからドーリーを入れる必要がありません。

# 7.各部名称

## 各部名称

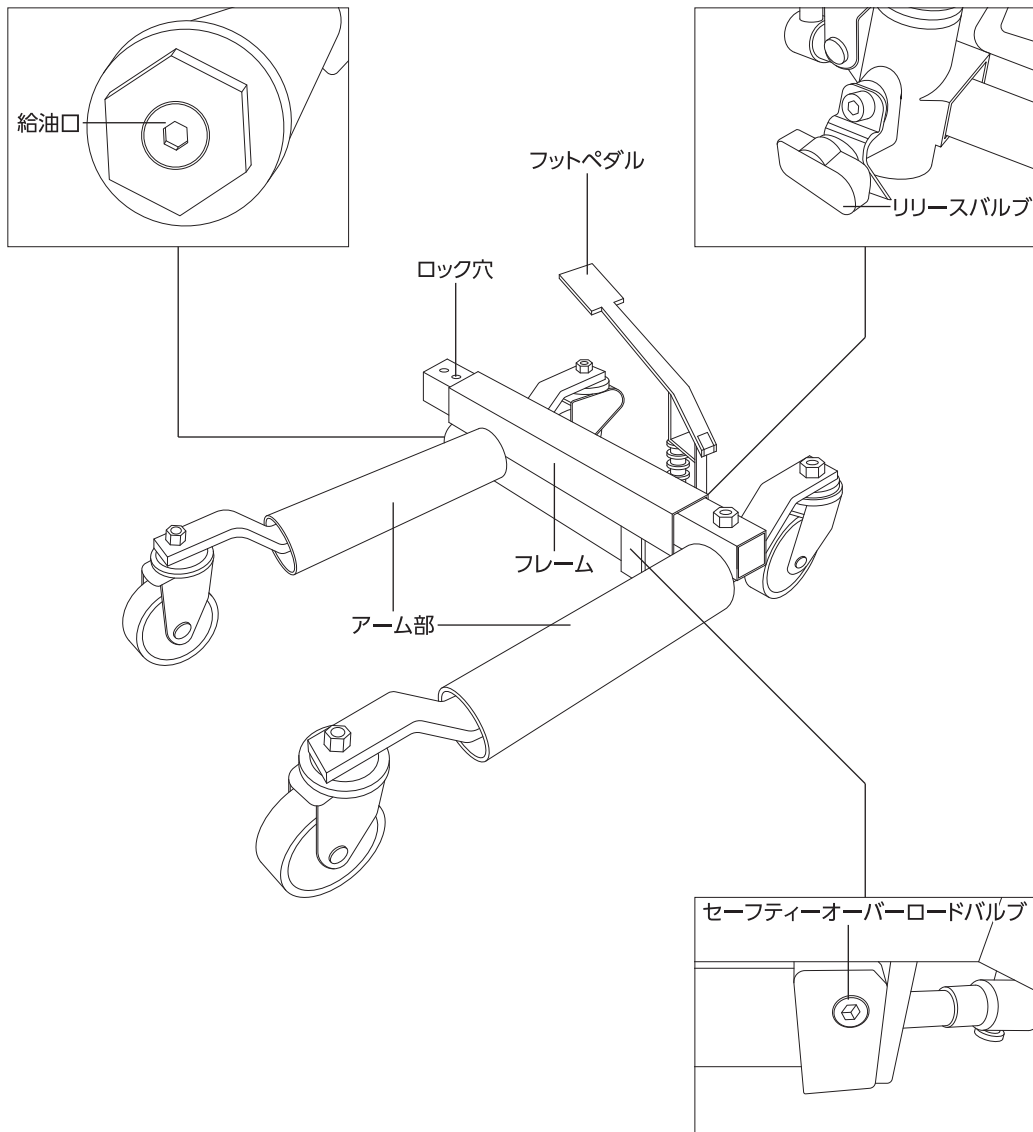

## 8.各部説明

### リリースバルブ

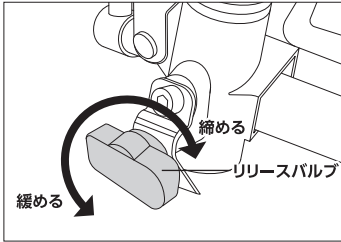

- ・リリースバルブを緩めた状態:油圧がかからない
- ・リリースバルブを締めた状態:油圧がかかる

### フットペダル、アーム部

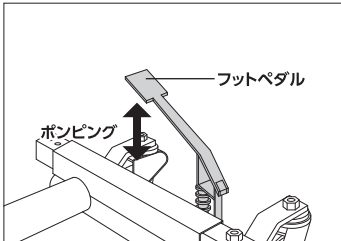

- ・フットペダルをポンピングすることでアーム部が閉じます。

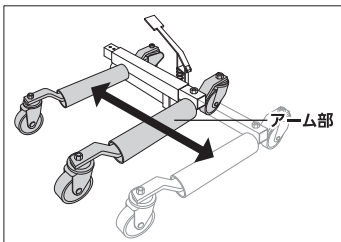

- ・タイヤを持ち上げる部分です。
- ・アーム部開き幅:280~555mm

### ロック穴、ロックピン

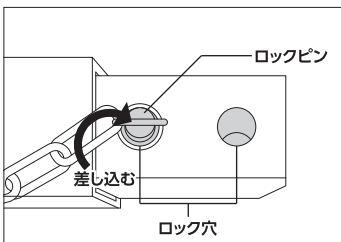

- ・安全のために、車両を動かす前に必ずロックピンをロック穴に差し込んでロックしてください。
- ※ロック穴は2箇所あります。タイヤサイズに合わせて使い分けてください。

## 8.各部説明

---

### 給油口

---

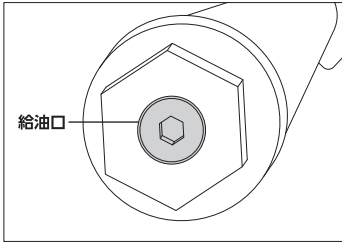

- ・ 1年を目安に給油口からオイル交換を行ってください。

### セーフティーオーバーロードバルブ

---

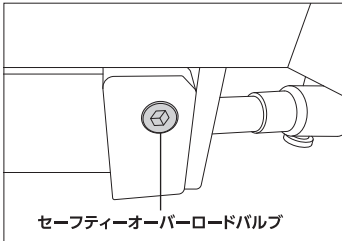

- ・ セーフティーオーバーロードバルブは、ジャッキの耐荷重を超えないようにするためのバルブです。
- ・ 操作不能、作動不良、ジャッキの損傷、破損、車両の落下など重大な事故の原因となるので、絶対に操作しないでください。

## 9.使用前準備

### エア抜き方法

#### ⚠警告



指示

- 初回使用前には、必ずエア抜きを行ってください。
  - ・エア抜きを行わないで使用すると、正常に作動しない場合があります。
- オイル漏れがないことを確認してください。
  - ・オイルが漏れた状態は、作動不良、本製品の故障や損傷の原因となります。
- 使用前には、本製品に損傷、破損がなく、作動が良好であることを確認してください。
  - ・不具合がある状態で使用すると、正常に作動しないことがあり、ケガや事故の原因となります。

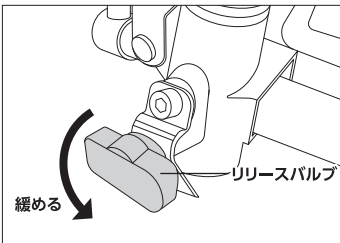

①リリースバルブを緩めて、油圧がかからない状態にしてください。

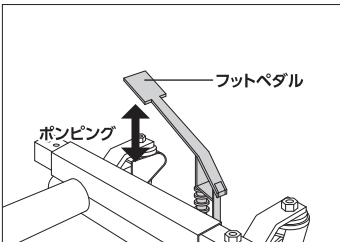

②フットペダルを10回程度ポンピングします。

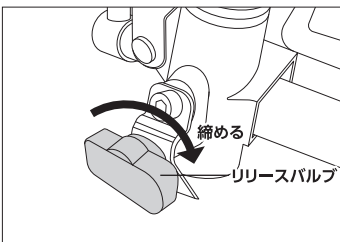

③リリースバルブを締めます。

再度、ポンピングを行い、アーム部を閉じます。

- ・アーム部の閉じが不十分な場合、①～③の作業を、繰り返し行ってください。

# 10.使用方法

## 使用手順

### 警告



指示

- 本製品の能力(600kg)以下で使用してください。
  - ・能力を超えて使用すると、本製品の損傷、破損、車両の落下など、ケガや事故の原因となります。
- ぬかるみ、砂地、雪上などの柔らかく軟弱な路面、砂利、悪路などの凹凸のある路面、坂道などの傾斜のある路面では使用しないでください。

※2台、または4台で使用してください。

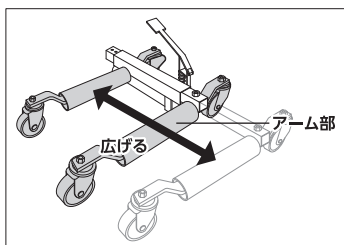

- ①リリースバルブを緩め、本体のアーム部分を手で最大開き幅(555mm)まで広げてください。

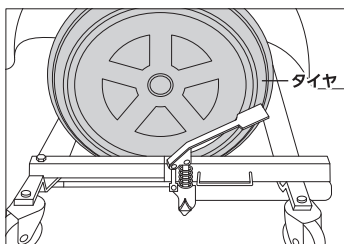

- ②最大開き幅(555mm)まで広げた状態で、タイヤを挟み込むように設置してください。

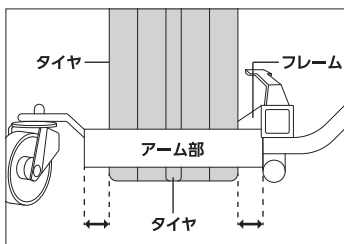

- ③タイヤがアーム部の中央に均等に当たるように本体を動かして調節してください。

※ホイール面と本体フレーム部分が近付き過ぎると、ホイールを傷つける恐れがありますのでご注意ください。



# 10.使用方法

## 使用手順

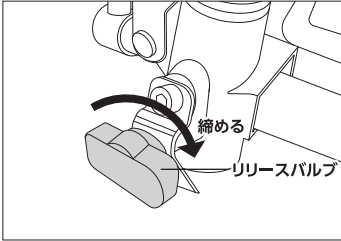

④リリースバルブを締め、油圧がかかる状態にしてください。

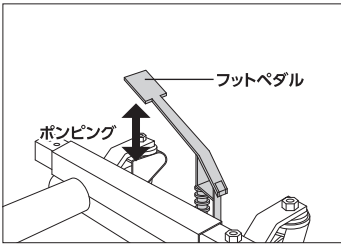

⑤フットペダルを足でゆっくりと慎重にポンピングし、少しずつタイヤを持ち上げてください。タイヤが床から浮き、フレームのロック穴が完全に露出した時点で、ポンピングを止めてください。  
※必要以上にタイヤを上げ過ぎますと車両が落下し、ケガや事故の原因となります。

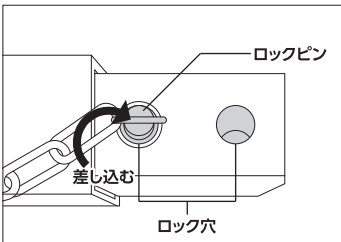

⑥安全のために、車両を動かす前に必ずロックピンを本体のフレーム部のロック穴に差し込んでロックしてください。  
※ロック穴は2箇所あります。タイヤサイズに合わせて使い分けてください。

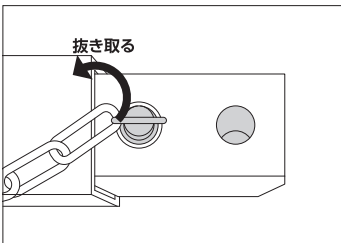

⑦他のタイヤも①～⑥の手順でリフトアップさせてください。  
※本製品には制動装置等の機能は付いておりませんので、ゆっくりと慎重に車両を移動させてください。

⑧車両の移動が終了しましたら、ロックピンをロック穴より抜き取りロックを解除したうえでリリースダイヤルをゆっくりと反時計回りに回して、徐々にタイヤを下げて接地させてください。  
※急なリリースダイヤルの操作は、車両の落下など、ケガや事故の原因となります。

# 11.メンテナンス

## 点検

### ⚠警告



指示

- 点検、保管するときは、必ず無負荷状態で行ってください。
  - ・ジャッキアップした状態で点検、保管することは、予期せぬ事態を招き、本製品の損傷、破損、車両の落下など、ケガや事故の原因となります。
- ジャッキオイルは、必ず無負荷状態で給油してください。
  - ・ジャッキアップ状態での給油は、適正量オイルが給油できず、作動不良、操作ミス、ケガや事故の原因となります。

### ◎使用前、定期点検

- ・使用前や定期的に、オイル漏れや損傷、破損を点検、各 부품の損傷や破損を点検してください。
- ・各ボルトとナットを増し締めしてください。
- ・定期的にキャスターおよび本体摺動部へのグリースアップを行ってください。
- ・異常が確認された場合は、使用せずにお買い求めの販売店またはカスタマーサービスまで問い合わせください。

## 清掃

### ◎使用頻度を問わず、オイルは劣化します。1年を目安にオイル交換を行ってください。

- ・オイルは、市販のジャッキオイル（作動油）を使用してください。他のオイルやブレーキフルードは、使用しないでください。
- ・廃油は、必ず指定された破棄方法に従って処理してください。

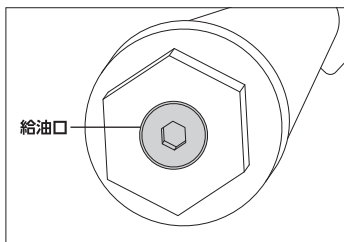

### 【オイル交換手順】

※必ず無負荷状態で行ってください。

- ①ジャッキオイルはロック穴側のフレームに付いているボルトを外して古いオイルを排出し、新しいオイルを適量注入してください。
  - ・オイル規定量は約220mLです。
- ⑤規定量のオイルを注入したら、ボルトを取り付けます。
- ⑥オイル漏れがないことを確認し、エア抜きを行います。
  - ・エア抜きは15ページの「エア抜き方法」項目を参照してください。
  - ※オイルが足りず補充したときも、必ずエア抜きを行ってください。

## 12.トラブルシューティング

- 解決方法を試しても症状が改善されない、また下記以外の症状が発生したときは、お買い求めの販売店またはカスタマーサービスまで問い合わせください。

状況	原因	対策
油圧が掛からない	エアの噛み込み	エア抜き作業をしてください。 ※15ページ「エア抜き」参照
アームが閉じない/開かない	エアの噛み込み	エア抜き作業をしてください。 ※15ページ「エア抜き」参照
	ジャッキオイル量が適切ではない	ジャッキオイルの量をチェックし、適切な量にしてください。
過負荷 作動不足	エアの噛み込み	エア抜き作業をしてください。 ※15ページ「エア抜き」参照
		ジャッキオイルの量をチェックし、適切な量にしてください。
	ジャッキオイル量が適切ではない	エア抜き作業をしてください。 ※15ページ「エア抜き」参照
		ジャッキオイルの量をチェックし、適切な量にしてください。
油圧シール不良	お買い求めの販売店または カスタマーサービスまで問い 合わせください。	

## 13.保管

---

### 保管条件

---

- 次の保管条件に従い、正しく保管してください。
  - ・無負荷状態にする
  - ・アーム部を閉じる

### 保管場所

---

- 次の場所には、保管しないでください。
  - ・高温、多湿、結露する場所
  - ・塵やホコリがあり清掃されていない場所
  - ・車内、不安定な棚、大型機械の隣、車道のそばなど、振動が発生する場所やその付近
  - ・施錠のできない場所

### 故障について

---

- 故障と思われる場合は、お買い求めの販売店またはカスタマーサービスまで問い合わせください。

## 14.廃棄について

---

- 本製品を廃棄する場合は、お住まいの各自治体のゴミ廃棄方法に従って、廃棄してください。
- 指定された廃棄方法以外で、本製品を廃棄しないでください。

## 15.個人情報の取り扱い

---

- ご提示いただいたご住所、お名前などの個人情報は、修理や相談のためのみに利用させていただきます。
- 個人情報は、適切に管理し、修理業務を委託する場合や正当な理由がある場合を除き第三者に開示、提供することはありません。

## 16.製品保証規定

---

- 保証期間内（購入後180日）に、正常な使用状態で故障が発生した場合に、当社の責任において無償で修理、交換することを約束するものです。保証は、購入レシートまたは納品書および製品保証書をお買い求めの販売店へ提示してください。

- (1) 製品の保証期間は、購入後180日です。
- (2) 正常な使用状態で故障した場合は、当社の責任において無償で修理、交換します。
- (3) 本保証は当該製品単体の保証を意味します。製品の故障および損傷により発生する損害は、保証対象には含まれません。
- (4) 本保証は、日本国内においてのみ有効です。海外で発生した故障、および損傷に関しては、保証対象には含まれません。
- (5) 保証の可否は当社が判定します。
- (6) 購入日の確認ができない場合は、有償修理として受け付けます。
- (7) 製品保証は当社および正規販売店で販売した商品のみに有効です。
- (8) 二次的に発生する損失の補償、および次に該当する場合は保証対象には含まれません。
  - ・ 使用上の誤り、保守点検、保管などの義務を怠ったために発生した故障および損傷
  - ・ 製品の作動機構に悪影響をおよぼす変更（改造）を加え、それが原因で発生した故障および損傷
  - ・ 消耗品が損傷し、取り替えを要する場合
  - ・ 地震、火災、風害その他天災地変など、外部に要因がある故障および損傷
  - ・ 当社および正規販売店発行の購入レシートまたは納品書、および製品保証書の提示がない場合
  - ・ 取り扱い店以外での修理による故障、修理後の使用においての故障
  - ・ 購入後の輸送や移動時の落下や衝撃による故障および損傷

## 17.修理規定

---

- 製品保証規定に該当しない場合は、有償修理となり、次の修理規定が適用されます。
  - (1) 製品保証規定に該当しない修理は、すべて有償修理となります。
  - (2) 当社以外で、分解、修理、改造、調整などが施されている製品は、修理対象外となります。
  - (3) 修理は、当社および正規販売店で販売した製品に限ります。
  - (4) 修理期間中に、お客様側で生じた傷害や損害に関しては、当社では一切の保証並びに責務を負いかねます。
  - (5) 修理期間中の、代替品の貸し出しはいたしません。
  - (6) 当社で修理不可能と判断した製品は、修理に応じかねる場合があります。
  - (7) 修理完了後、同一現象で同一箇所の原因により再修理が必要と当社が認めた場合は修理完了日より90日以内にて無償で再修理を行います。

## 18.お問い合わせ先

---

### カスタマーサービス

故障と思われるときや商品についての問い合わせは、カスタマーサービスまでご連絡ください。

**048-501-7873**

[受付時間] 平日9:00~18:00

[ホームページ] <https://www.astro-p.co.jp>

販売元

### 株式会社 ワールドツール

〒369-1106 埼玉県深谷市白草台2909-50

※住所、電話番号、受付時間が、予告なく変更になることがありますので、ご了承ください。

※上記電話番号が利用できない場合は、お買い求めの販売店へご連絡ください。

(2023年10月)



