

AP070068

モーターサイクルジャッキ MZJ01

取扱説明書

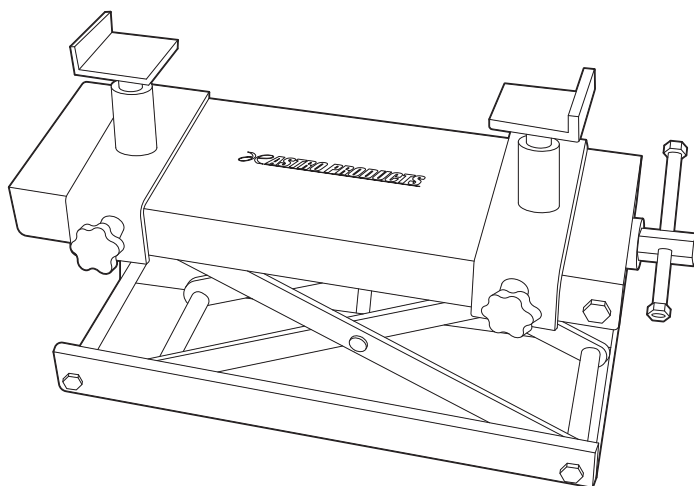

アストロプロダクツ製品をお買い上げいただきまして、誠にありがとうございます。
ご使用前に必ず、この取扱説明書を最後までお読みになり、正しくご使用ください。
また、この取扱説明書は、いつでも見るができるように保管してください。
実際の商品と、取扱説明書内の図では、色や形状が異なる場合がありますので、ご了承ください。

目次

1.	はじめに.....	3
2.	取扱説明書について.....	3
3.	製品の安全上のご注意	4
	▲危険	4
	▲警告	6
4.	製品使用上のご注意	7
	▲危険	7
	▲警告	8
	▲注意	10
5.	製品仕様.....	12
6.	製品特徴.....	12
7.	各部名称.....	13
8.	各部説明.....	14
9.	使用前準備.....	15
10.	使用上の注意.....	16
11.	使用方法.....	17
12.	メンテナンス	18
13.	保管	19
14.	廃棄について	19
15.	お問い合わせ先.....	20
	■カスタマーサービス	20
	■販売元.....	20



1.はじめに

- 使用前に、取扱説明書をよく読み、安全に正しく使用してください。
- 安全上の注意や商品仕様などは、予告なく変更される場合があります。そのため、購入された商品と、取扱説明書に記載された内容が、一部異なる場合がありますので、ご了承ください。
- 本製品は、モーターサイクルの昇降に用いるジャッキです。本来の用途以外に使用しないでください。

2.取扱説明書について

- 当社の許可なく、取扱説明書の内容全部または一部を複製および改修し、無断で転載することは、禁止されています。
- 取扱説明書および本体に貼り付けられた重要ラベルの、安全に関わる項目には「」マークを使用しています。製品を安全に使用し、あなたや他の人々への危害や財産への損害を、未然に防ぐためのものなので、必ず守ってください。
- 取扱説明書をなくしたり、重要ラベルを汚したりせずに、使用者が任意に読むことができるよう、大切に保管してください。
- 危険、警告および注意事項の意に反して、安全義務を怠り、規定外の使用による機器の破損やケガなどに関しては、当社では一切の責任を負いかねますので、ご了承ください。

安全に関する表示について

表示	意味
 危険	この表示を無視し、誤った使い方をすると、「使用者が死亡または重傷を負う危険な状態を切迫して生じさせることが想定される」内容のご注意。
 警告	この表示を無視し、誤った使い方をすると、「使用者が死亡または重傷を負う危険が想定される」内容のご注意。
 注意	この表示を無視し、誤った使い方をすると、「使用者が傷害を負うまたは物的損害を負う危険が想定される」内容のご注意。

注意マーク



注意すること

禁止マーク



してはいけないこと

指示マーク



必ず行うこと

3.製品安全上のご注意

⚠ 危険



注意

- 作業に集中すると、周囲への安全確認が疎かになり、事故を招く恐れがあります。
 - ・ 作業手順や周囲の状況などを、よく確認してください。
- 正しい位置で保持し、無理な姿勢では、使用しないでください。
 - ・ ケガや事故の原因となります。
- 本製品は、自動車整備士資格を有する方および本製品の使用に関する十分な知識をお持ちで、作業経験豊富な方を対象に作られています。
 - ・ 使用方法が不明で、作業経験のない方が使用すると、ケガや事故の原因となります。
- 本製品は、モーターサイクルの昇降に用いるジャッキです。
 - ・ 本来の用途以外で使用すると、ケガや事故の原因となります。



禁止

- 製品に貼られたラベルを、汚したり、剥がしたりしないでください。
 - ・ 誤った使い方をすると危険性があり、ケガや事故の原因となります。
- 過労と思われるときや飲酒しているとき、薬物を服用しているときに、使用しないでください。
 - ・ 判断力が鈍り、事故の原因となります。
- 子供や妊娠中の方は、絶対に本製品を使用しないでください。
 - ・ ケガや事故の原因となります。
- 周辺温度が40℃以上になる高温な場所や、直射日光下では、使用しないでください。
 - ・ 高温による脱水症状や、熱中症になる恐れがあります。休憩をこまめに行い、十分な水分補給をしてください。
- 次の作業環境下では、使用しないでください。
 - ・ 火気のそばや、急激に温度上昇する場所
 - ・ 揮発性の高い溶剤などがある場所
 - ・ 通気が悪く、換気のできない場所
 - ・ 暴風雨、降雪、強風、雷などの悪天候時
 - ・ 水がかかる恐れがある場所、多湿、水中や海中
 - ・ 足元が滑りやすく、不安定な場所
 - ・ 急傾斜など、転倒の恐れがある場所

3.製品安全上のご注意

▲危険



禁止

- 使用者以外、使用場所や保管場所に近づけないでください。
 - ・ 特に子供や幼児は、危険な行動をとることがあるので、絶対に近づけないでください。
- 以下の服装は、周囲に引っ掛かるまたは巻き込まれるなど、ケガや事故の原因となりますので、そのままの状態や着用することはおやめください。
 - ・ 長髪を束ねずに、そのままの状態にしている。
 - ・ ネックレスなどの装飾具を着用している。
 - ・ サイズが極端に大きい服装、だぶだぶな衣類を着用している。



分解禁止

- 修理技術者以外の人は、本取扱説明書に記載されていない、本体の分解、修理、改造はしないでください。
 - ・ 異常作動、過熱、発火、感電など、事故の原因となります。



指示

- 必ず取扱説明書を熟読し、本製品の使用方法をよく理解してから、使用してください。
 - ・ 使用方法が少しでも不明な場合は、使用せずにお買い求めの販売店またはカスタマーサービスまで問い合わせください。
 - ・ 誤った使用方法により生じた、商品破損、人体への損傷、物品への損害、その他のいかなる損害に対しても、当社では一切の保証および責務を負いかねますので、ご了承ください。
- 安全に正しく使用するため、警告事項を理解し、厳守してください。
 - ・ 警告事項を無視して使用すると、傷害、重傷、死亡など、重大な事故の原因となります。
- 本製品を他人に貸すときは、必ず取扱説明書も一緒に渡してください。
 - ・ 誤った使い方をすると危険性があり、ケガや事故の原因となります。
- 安全に正しく使用するため、使用環境に合わせて、以下の保護具を着用してください。
 - ・ 安全手袋、耳栓やイヤーマフ、保護メガネ、防塵マスク、安全帽、安全靴、作業ツナギや長袖、長ズボン
- 本製品は、大切に取り扱いってください。
 - ・ 落下などにより、強い衝撃が加わった場合は、必ず各部に異常がないか点検してください。
- 使用前や定期的に、各部に異常、不具合、損傷、破損がないか点検してください。
 - ・ 異常、不具合、損傷、破損がある場合は使用を中止し、お買い求めの販売店またはカスタマーサービスまで問い合わせください。

3.製品安全上のご注意

⚠警告



注意

- 製品改良のため、主要機能および形状などは、予告なく変更する場合があります。
 - ・購入製品と改良品は、性能などが異なる場合がありますので、予めご了承ください。
- 高温、多湿、結露する場所、塵やホコリがあり清掃されていない場所に保管すると、本体故障の原因となります。
 - ・常温で清潔な場所に保管してください。



禁止

- 損傷がある場合は、保管しないでください。
 - ・損傷がある製品を誤って使用してしまう恐れがあり、ケガや事故の原因となります。



指示

- 使用しないときは、施錠のできる屋内に保管してください。
 - ・思わぬ事故の原因となります。特に子供や幼児は、危険な行動をとることがあるので、絶対に近づけないでください。

4.製品使用上のご注意

⚠ 危険



注意

- 本製品は、モーターサイクルの昇降に用いるジャッキです。本来の用途以外での使用や、モーターサイクル以外への使用をやめてください。
 - ・本来の用途以外で使用すると、ジャッキの損傷、破損、ケガをする恐れや事故の原因となります。
 - ・誤った使用方法により生じた、商品破損、人体への傷害、物品への損害、その他のいかなる損害に対しても、当社では一切の保証および責務を負いかねますので、ご了承ください。



禁止

- アスファルトや柔らかく軟弱な地面、凹凸のある地面、傾斜のある地面などに設置しないでください。
 - ・ジャッキが倒れるまたはジャッキが沈み込む恐れがあり、車両が落下し、重傷や死亡など重大な事故の原因となります。
- ジャッキダウンするとき、絶対に手や足、頭、身体を、車両の下に入れてください。
 - ・押し潰され、重傷や死亡など重大な事故の原因となります。



指示

- ジャッキアップ、ダウンするときは、必ず2名以上で行ってください。車両が垂直になるよう1名が支え、1名がジャッキアップ、ダウンを行うようにしてください。
 - ・1人での作業は、ハンドルが切られた状態で車両が垂直でないため、車両転倒や重大な事故の原因となります。
- ジャッキアップの手順は必ず整備要領書の指示に従ってください。
 - ・理解せずに使用すると、傷害、重傷、死亡など、重大な事故の原因となります。
- ジャッキダウンする前に、必ず周囲や車両の下に、人、動物、ものがないか、よく確認してください。
 - ・押し潰され、重傷や死亡など重大な事故の原因となります。
- L字アタッチメントの上に、しっかり車両が載り、車体が安定していることを確認してください。

4.製品使用上のご注意

⚠警告



注意

- エンジン停止直後は、エンジン周辺やマフラーなどが高温になっています。
 - ・ヤケドを負う恐れがあるので、必ず冷めてから使用してください。



禁止

- L字アタッチメントの上に、高さを増すための部材を入れないでください。
 - ・バランスを崩し、ジャッキの損傷、破損、車両の落下など、ケガや事故の原因となります。
- ジャッキは1台で使用し、2台同時など、複数では使用しないでください。
 - ・バランスを崩し、ジャッキの損傷、破損、車両の落下など、ケガや事故の原因となります。
- 指定されたジャッキポイント以外では、ジャッキアップしないでください。
 - ・ジャッキポイントの変形、損傷、破損、車両の落下など、ケガや事故の原因となります。
- ジャッキアップ中は、エンジンを始動しないでください。
 - ・急発進など、予期せぬ事態を招く恐れがあり、ケガや事故の原因となります。
- ジャッキアップ中は、車体を揺すったり、衝撃を与えたりしないでください。
 - ・バランスを崩し、ジャッキの損傷、破損、車両の落下など、ケガや事故の原因となります。
- ジャッキアップ中に、車両へ乗車しないでください。
 - ・バランスを崩し、ジャッキの損傷、破損、車両の落下など、ケガや事故の原因となります。
- ジャッキアップ中は、その場より離れないでください。
 - ・車両をジャッキアップした状態で放置することは、予期せぬ事態を招く恐れがあり、ジャッキの損傷、破損、車両の落下など、ケガや事故の原因となります。
- ジャッキダウン中に、車体やハンドル以外の部位に触れないでください。
 - ・車体の落下やジャッキの可動部、回転部に手や指が挟まれ、ケガや事故の原因となります。
- ハンドルが抜けないう、ネジ式の抜け止めを、確実に締め付けてください。
 - ・ハンドル固定が不十分だと、ハンドルが抜けて、ケガや事故の原因となります。

4.製品使用上のご注意

⚠警告



- 耐荷重500kg以下で使用してください。
 - ・耐荷重500kgを超えて使用すると、ジャッキの損傷、破損、車両の落下など、ケガや事故の原因となります。
- ジャッキアップする車両は、空車(積載なし)状態にしてください。
 - ・積載状態でのジャッキアップは、バランスを崩し、ジャッキ、本製品の損傷、破損、車両の落下など、ケガや事故の原因となります。
- ジャッキアップすると車体が傾くので、壁、ドア、既設物より、0.5m以上離して使用してください。
 - ・操作ミス、作動不良、車両の落下、周辺機器の損傷、破損など、重大な事故の原因となります。
- 使用前には、ジャッキに損傷、破損がなく、作動が良好であることを確認してください。
 - ・不具合がある状態で使用すると、ジャッキが正常に作動しないことがあり、ケガや事故の原因となります。
- ジャッキアップ中に作業を中断するときは、必ずジャッキダウンし車両を下ろしてください。
 - ・ジャッキアップした状態で作業を中断することは、予期せぬ事態を招き、ジャッキの損傷、破損、車両の落下など、ケガや事故の原因となります。
- ジャッキアップする前には、必ずL字アタッチメントをジャッキポイントに当て、安定し確実に合うことを確認してください。
 - ・車両が落下する恐れがあるので、少しでもジャッキポイントに合わず、不安定な場合は、使用を中止してください。
- ジャッキアップのときは、必ずエンジンを停止してください。
 - ・急発進など予期せぬ事態を招く恐れがあり、ケガや事故の原因となります。
- フロントタイヤを直進方向に向け、車体を垂直にし、ジャッキをまっすぐに車両の下に入れてからジャッキアップしてください。
 - ・L字アタッチメントがジャッキポイントより外れ、車両が落下し、ケガや事故の原因となります。

4.製品使用上のご注意

⚠警告



指示

- L字アタッチメントを調節するときは、必ず左右均等に調節してください。
 - ・ 左右不揃いの状態で使用すると、車両転倒や本体故障、物品の破損、事故の原因となります。
- ジャッキアップ中、ジャッキポイントよりL字アタッチメントが外れる場合があるので、確認しながら慎重に作業してください。
 - ・ 確認を怠ると、L字アタッチメントの状態に気づけずに、車両が落下し、ケガや事故の原因となります。
- アタッチメントベースの調節後は、ノブを確実に締め込んでください。
 - ・ ノブの緩みは車両転倒や本体故障、物品の破損、事故の原因となります。
- 点検、保管するときは、必ず無負荷状態で行ってください。
 - ・ ジャッキアップした状態で点検、保管することは、予期せぬ事態を招き、ジャッキの損傷、破損、車両の落下など、ケガや事故の原因となります。

⚠注意



注意

- 車両のカウル、マフラーなどの形状によっては、本製品を使用することができない場合があります。
- 車両の状態や一部の車種には、使用できない場合があります。
 - ・ ジャッキアップできない場合は、使用しないでください。
- ジャッキポイントおよび作業手順は、車両によって異なります。
 - ・ 作業前には、車両の取扱説明書でジャッキポイントおよび作業手順を確認してください。



禁止

- ハンドルを、パイプなどで延長して使用しないでください。
 - ・ 必要以上の力が掛かり、車両やジャッキが故障、損傷する恐れがあります。

4.製品使用上のご注意

⚠注意



禁止

- 水を掛けて、洗わないでください。
 - ・サビが発生し、ジャッキの故障や損傷の原因となります。
- 車内、不安定な棚、大型機械の隣、車道のそばなど、振動が発生する場所や付近に、保管しないでください。
 - ・振動による、ジャッキの故障や損傷の原因となります。



指示

- タイヤ交換は、車両の取扱説明書に従ってください。
 - ・作業手順が不明な場合は、作業しないでください。
- 定期的に可動部、回転部に、潤滑剤を注油またはグリスを塗布してください。
 - ・潤滑剤およびグリス切れは、作動不良、ジャッキが故障、損傷する恐れがあります。
- フロントスタンド、リヤスタンドなどを併用し、車両が安定した状態で作業を行ってください。

5.製品仕様

商品型番	AP070068
商品コード	2007000000687
本体サイズ	W520×D170×H100mm (アタッチメント含まず/最低位)
重量	15kg
耐荷重	500kg
アタッチメントなし最低位/最高位	100mm/355mm
アタッチメントあり最低位/最高位	180mm/460mm
アタッチメント幅調節範囲	110～420mm
アタッチメント台座幅	50mm
ハンドル長	165mm
二面幅	21mm
付属品	1/2DRソケット21mm、アタッチメント×2

●商品改良のため、主要機能および形状などは、予告なく変更する場合がありますので、ご了承ください。

6.製品特徴

- ・ モーターサイクル全般に使用可能な汎用性の高いジャッキです。
- ・ ビッグスクーターや国産アメリカンバイクにも使用可能です。
- ・ ジャッキハンドルは取外し可能になっており、取り外すと、21mmのHEX形状になっています。
ラチェットなどを使用して早回しすることが可能です。

7.各部名称

各部名称

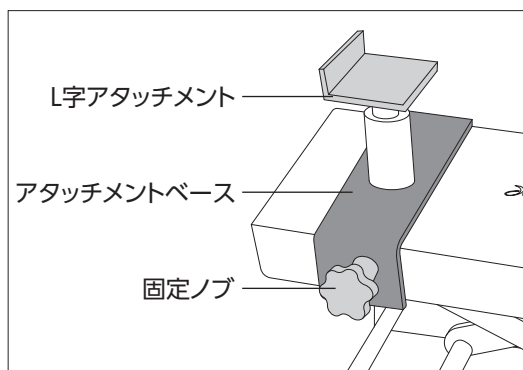
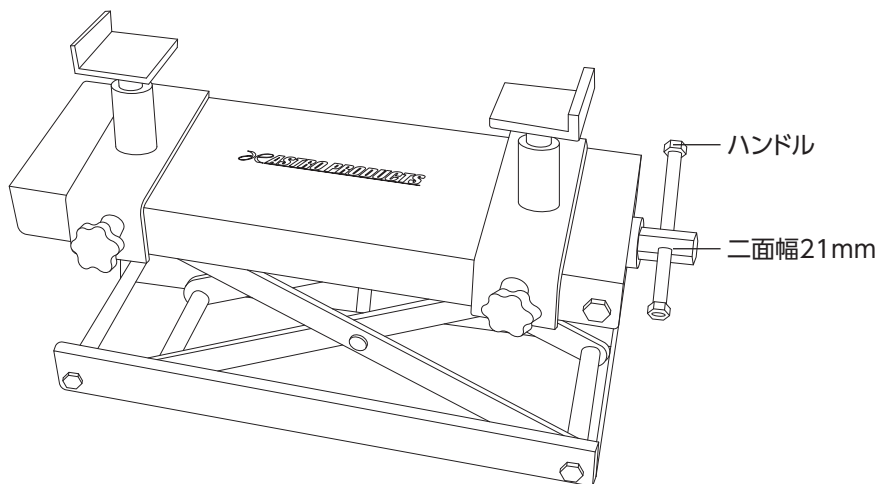

8.各部説明

L字アタッチメント

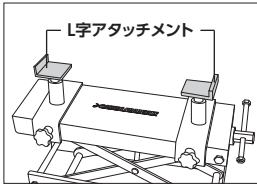

- ・ L字アタッチメントは、ジャッキポイントに当てる部位です。

ハンドル

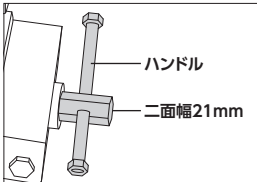

- ・ ハンドルを回すことでジャッキアップ、ダウンを操作します。
- ・ ハンドルの両端には抜け止めが付いております。片側はネジ式で、緩めることでハンドルの取り外しが可能です。
- ・ 六角のシャフトは二面幅21mmです。ハンドルを取り外すと、レンチや付属のソケットなどで回すことができます。

固定ノブ、アタッチメントベース

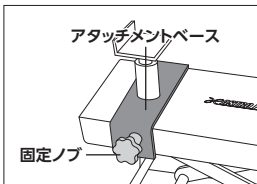

- ・ 固定ノブを緩め、アタッチメントベースの間隔を調節します。調節後は固定ノブをしっかり締めこんでください。

9.使用前準備

L字アタッチメント、アタッチメントベースの調節

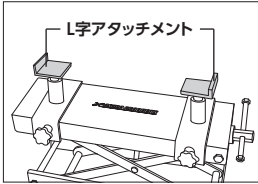

- ・ 車両のジャッキポイントに合わせて、L字アタッチメントの位置を調節することができます。

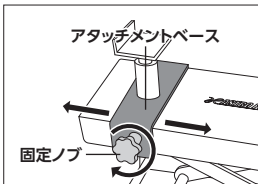

- ・ 固定ノブを緩め、アタッチメントベースの間隔を調節してください。調節後は固定ノブをしっかり締めこんでください。

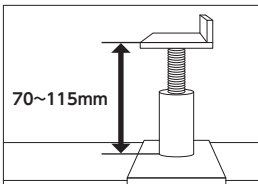

- ・ L字アタッチメントを回し、高さの調節をしてください。この際、調節範囲は70~115mmの間で調節してください。
※左右が均等になるよう調節してください。

L字アタッチメント、アタッチメントベースの調節

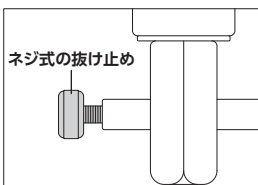

- ・ ハンドルの片側の抜け止めは、緩めて外せます。

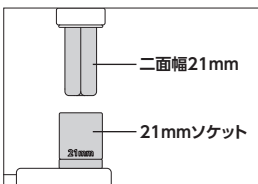

- ・ 六角のシャフトは二面幅21mmです。ハンドルを取り外すと、レンチや付属のソケットなどで回すことができます。

10.使用上の注意

使用場所

◎柔らかく軟弱な地面、凹凸のある地面、傾斜のある地面などに設置すると、ジャッキが倒れる、またジャッキが沈み込む恐れがあり、車両が落下し重傷や死亡など重大な事故の原因となります。

[固い地面で使用する]

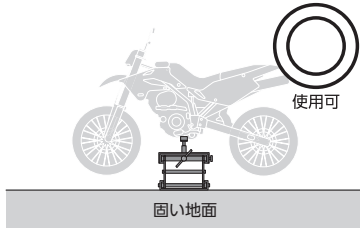

[軟弱な地面では使用しない]

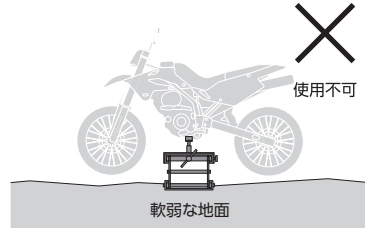

[地面に固い鉄板などを敷いて使用する]

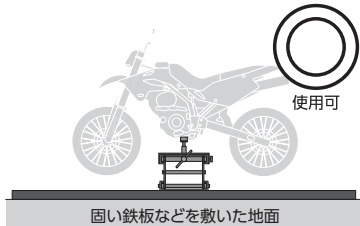

[凹凸のある地面では使用しない]

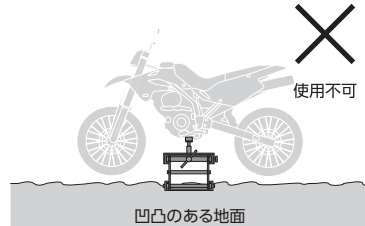

[平らな地面で使用する]

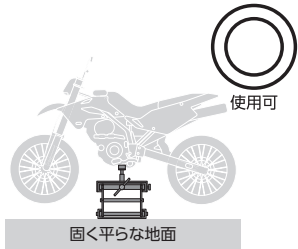

[傾斜のある地面では使用しない]

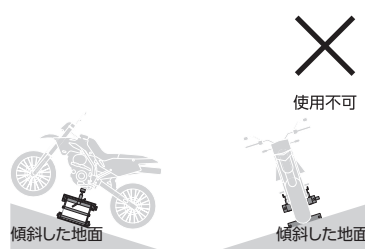

ジャッキポイント

◎指定外のジャッキポイントでジャッキアップすると、L字アタッチメントがジャッキポイントより外れ、車両が落下する恐れがあります。必ず指定のジャッキポイントでジャッキアップしてください。

フロントタイヤとジャッキの向き

◎フロントタイヤを直進方向に向け、ジャッキを車両下にまっすぐ入れてください。フロントタイヤ、ジャッキの向きが斜めだと、L字アタッチメントがジャッキポイントより外れ、車両が落下する恐れがあります。

11.使用方法

車両のジャッキアップ

◎ジャッキアップする前に、車両のジャッキポイントおよびジャッキの状態を確認してください。

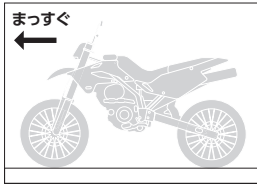

- ① 固く平らな地面で既設物などより、0.5m以上離れた場所に車両を駐車します。
補助者が車両を垂直に保持してください。この際、車両のハンドルをまっすぐにご覧ください。

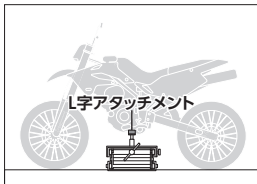

- ② 車両の指定されたジャッキポイントを確認し、L字アタッチメントを指定位置に合わせます。この際、L字アタッチメントを左右均等になるよう調節してください。

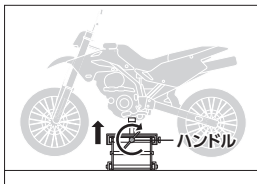

- ③ ハンドルを時計回り方向に、ゆっくり慎重に回しジャッキアップしてください。
ジャッキアップ後は、L字アタッチメントの上に、しっかり車両が乗り、車体が安定していることを確認してください。

車両のジャッキダウン

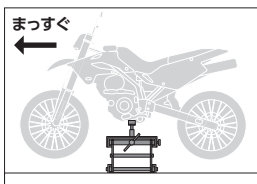

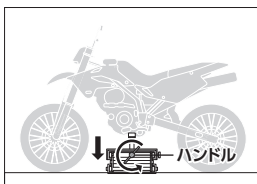

- ① ジャッキダウンの際は、補助者が車両を垂直に保持してください。この際、車両のハンドルはまっすぐにご覧ください。



- ② ハンドルを反時計回り方向にゆっくり慎重に回しジャッキダウンしてください。

12.メンテナンス

定期点検



 警告	
 注意	<ul style="list-style-type: none">■ ジャッキアップした状態で、点検しないでください。<ul style="list-style-type: none">・ ジャッキの損傷、破損、車両の落下など、ケガや事故の原因となります。■ 異常、不具合、損傷がある場合は使用を中止し、お買い求めの販売店またはカスタマーサービスまでお問い合わせください。<ul style="list-style-type: none">・ 異常、不具合、損傷がある状態での使用は、ケガや事故の原因となります。

◎故障と事故を未然に防ぎ、安全に使用するため、次の点検を定期的実施してください。

[点検項目]

- (1) アタッチメントベースの作動に問題がないか点検
- (2) ハンドルに損傷、破損がないか点検
- (3) L字アタッチメントに損傷、破損がないか点検
- (4) 各部の増し締め
- (5) 可動部、回転部に潤滑剤を注油またはグリスを塗布

清掃

 警告	
 注意	<ul style="list-style-type: none">■ ジャッキアップした状態で、清掃しないでください。<ul style="list-style-type: none">・ ジャッキの損傷、破損、車両の落下など、ケガや事故の原因となります。

◎使用後や保管のときは、本体をきれいに清掃してください。

- ・ 本体の汚れは、水気を含んだ布を硬く絞って拭き取ってください。
- ・ 汚れが落ちないときは、中性洗剤を含ませた布を硬く絞って拭き取るか、機械用のクリーナーで洗浄してください。
- ・ 水洗いはしないでください。
- ・ 清掃後は、可動部や回転部に潤滑剤を注油またはグリスを塗布してください。

13.保管

保管条件

- 次の保管条件に従い、正しく保管してください。
 - ・各可動部分には、定期的に注油してください。
 - ・パンタグラフ機構のネジ部に、定期的にグリスを塗布してください。
 - ・ハンドルを取り外してください。
 - ・損傷や破損がある場合は、保管しないでください。
 - ・子供や幼児を近づけないでください。

保管場所

- 次の場所には、保管しないでください。
 - ・高温、多湿、結露する場所
 - ・塵やホコリがあり清掃されていない場所
 - ・車内、不安定な棚、大型機械の隣、車道のそばなど、振動が発生する場所やその付近
 - ・施錠のできない場所

故障について

- 故障と思われる場合は、お買い求めの販売店またはカスタマーサービスまで問い合わせください。

14.廃棄について

- 本製品を廃棄する場合は、お住まいの各自治体のゴミ廃棄方法に従って、廃棄してください。
- 指定された廃棄方法以外で、本製品を廃棄しないでください。

15.お問い合わせ先

カスタマーサービス

故障と思われるときや商品についての問い合わせは、カスタマーサービスまでご連絡ください。

048-501-7873

[受付時間] 平日9:00~18:00

[ホームページ] <https://www.astro-p.co.jp>

販売元

株式会社 ワールドツール

〒369-1106 埼玉県深谷市白草台2909-50

※住所、電話番号、受付時間が、予告なく変更になることがありますので、ご了承ください。

※上記電話番号が利用できない場合は、お買い求めの販売店へご連絡ください。

(2023年7月)