

ASTRO PRODUCTS

AP071314

モーターサイクル チェーンカット&カシメツールセット 取扱説明書

安全に使用するために

- 使用前に、この取扱説明書をよく読み、安全に正しく使用してください。あなたや他の人々への危害や財産への損害を、未然に防ぐためのものなので、必ず理解し守ってください。
- 誤った使用方法により生じた、商品破損、人体への傷害、物品への損害、その他のいかなる損害に対しても、当社では一切の保証および責務を負いかねますので、ご了承ください。
- 故障と思われる場合には、お手数ですがお買い上げの販売店または弊社カスタマーサービスまでお問い合わせください。

危険

この表示を無視し、誤った使い方をすると、「使用者が死亡または重傷を負う、危険な状態を切迫して生じさせることが想定される」内容のご注意。

- 作業中は、必ずエンジンを停止してください。エンジン始動状態での作業は、ケガや事故の原因となります。

警告

この表示を無視し、誤った使い方をすると、「使用者が死亡または重傷を負う危険が想定される」内容のご注意。

- 修理技術者以外の人は、取扱説明書に記載されていない、本製品の分解、修理、改造をしないでください。異常作動、故障、損傷、破損の原因となります。
- 使用前には、必ず取扱説明書を熟読し、本製品の使用方法をよく理解してください。使用方法が少しでも不明な場合は使用を中止し、お買い求めの販売店またはカスタマーサービスまで問い合わせください。
- 安全に使用するため、特に危険や警告事項をよく理解し、厳守してください。危険、警告事項を無視して使用すると、死亡、重傷、傷害など、重大な事故の原因となります。
- 過労と思われるときや、飲酒や薬物を服用しているときには、本製品を使用しないでください。注意力散漫、判断力の低下など、正しく使用することができない恐れがあり、事故の原因となります。
- 子供や妊娠中の方は、本製品を使用しないでください。正しく使用することができない恐れがあり、重大な事故の原因となります。
- 本製品を他人に貸し出すときは、必ず取扱説明書と一緒に渡してください。誤った使用により本製品やチェーンの損傷、破損、ケガや事故の原因となります。
- 本製品は、自動車整備士資格を有する方および本製品の使用に関する十分な知識をお持ちで、経験豊富な方を対象に作られています。
- 誤った使用により生じた、商品破損、人体への傷害、物品への損害、その他のいかなる損害に対しても、当社では一切の保証および責務を負いかねますので、ご了承ください。
- 落下や強い衝撃が加わった場合は、必ず各部に異常、不具合、損傷、破損がないか点検してください。
- 使用前や定期的に、異常、損傷、破損が見られないか点検してください。異常、損傷、破損が見られる場合は使用を中止し、お買い求めの販売店またはカスタマーサービスまで問い合わせください。
- 使用中、各部に異常、損傷、破損が見られる場合は、ただちに使用を中止し、お買い求めの販売店またはカスタマーサービスまで問い合わせください。
- 本製品を安全に使用するため、環境に合わせて、安全手袋、保護メガネ、防塵マスク、安全帽、耳栓やイヤーマフ、安全靴、作業ツナギや長袖、長ズボンを着用してください。
- 長髪を束ねない、ネックレスなどの装身具の着用、サイズの極端に大きい服装やだぶだぶな衣類の着用は止めてください。周囲に引っ掛かる、巻き込まれるなど、ケガや事故の原因となります。
- 手や指、安全手袋などが、チェーンに巻き込まれないよう、十分注意してください。
- 正しい位置で保持し、無理な姿勢で使用しないでください。体勢を崩し、ケガや事故の原因となります。
- 滑りやすい手袋は着用しないでください。本体が落下する恐れがあり、ケガや事故の原因となります。
- 手に、油やグリスが付着した状態で、使用しないでください。手が滑り、ケガや事故の原因となります。
- 次の場所では、取り付けを行わないでください。発火、火災、爆発、故障、損傷、破損、健康障害、ケガや事故の原因となります。
 - ・ ガソリン、軽油、灯油、シンナーなど燃料、可燃性、揮発性の高い液体がある場所
 - ・ 可燃性ガス、腐食性ガスが発生している場所
 - ・ ガスボンベ、缶、スプレー缶のそば
 - ・ 使用上障害となり、整理整頓されていない場所
 - ・ 通気が悪く、換気のできない場所
 - ・ 暴風雨、降雪、強風、雷など、悪天候時
 - ・ 水の掛かる恐れのある場所や、多湿となる恐れのある場所
 - ・ 直射日光下、暖房器具や温度上昇する機器のそば
- 作業者以外、作業場所に近づけないでください。特に子供や幼児は、危険な行動をとることがあるので、絶対に近づけないでください。
- 作業に集中すると、周囲への安全確認が疎かになり、事故を招く可能性があります。作業手順や周辺の状況を、よく確認してください。
- ブレーキパッドやブレーキディスクなどの重要部品に、グリスを付着させないでください。グリスの付着は、重大な事故の原因となります。グリスが付着した場合は、きれいに拭き取り、油分をすべて除去してください。

注意

この表示を無視し、誤った使い方をすると、「使用者が傷害を負うまたは物的損害を負う危険が想定される」内容のご注意。

- チェーンの交換作業は、車両の整備書を確認するか、専門業者に相談ください。
- 圧入ボルトとカットピンは、インパクトレンチには対応していません。
- 圧入ボルトとカットピンのネジ山には、常にグリスを塗布した状態にしてください。
- 使用前に、チェーンのサイズを確認してください。対応サイズ以外のチェーンへの使用は、本製品やチェーンが損傷する恐れがあります。
- チェーンの状態や、取り付け状況によっては、対応サイズ内のチェーンでも、本製品を使用することができない場合があります。
- チェーンピンを抜く前には、必ずチェーンピンの頭をグラインダーなどで削ってください。チェーンピンの頭を削らずに使用すると、カットピンの曲りや折損する恐れがあります。
- 無理にカットピンを締め込まないでください。カットピンの曲りや折損する恐れがあります。
- チェーンピンを抜くときは、必ずガイドを本体に取り付けてください。ガイドを取り付けずに使用すると、チェーンピンを真っ直ぐ抜くことができず、カットピンの曲りや折損、チェーンが損傷する恐れがあります。
- リンクプレートは、他のリンク部と同じ幅に圧入してください。圧入し過ぎるとチェーンの動きを悪くし、圧入が足りないとカシメ不足になります。
- チェーンサイズによっては、リンクプレートの圧入する幅が異なりますので、お手元のチェーンを確認するか、専門業者に相談ください。
- チェーンピンは、適切な量にカシメてください。カシメ過ぎは、チェーンピンの割れやチェーンの動きを悪くし、またカシメが足りないと、リンクプレートが外れる原因となります。
- チェーンサイズによっては、カシメ量が異なりますので、お手元のチェーンを確認するか、専門業者に相談ください。
- 作業によって生じた、圧入、カシメ不良によるチェーンの動きの悪さや、車両の故障、損傷、破損、その他のいかなる損害に対しても、当社では一切保証および責務を負いかねますので、ご了承ください。
 - ・ 塵やホコリがあり掃除されていない場所
 - ・ 水中や水の掛かる恐れのある場所や、多湿となる恐れのある場所
 - ・ 車両内、不安定な棚、大型機械の隣、車道の傍など、振動が発生する場所
 - ・ 直射日光下、暖房器具や温度上昇する機器のそば
- 使用後は、紛失や損傷などを防ぐため、専用ケースに収納してください。
- 損傷や破損がある場合は、保管しないでください。お買い求めの販売店またはカスタマーサービスまで問い合わせください。

商品仕様

商品型番	: AP071314
商品コード	: 2007000013144
対応チェーンサイズ	: 420~630 (バイク用のドライブチェーン専用)
カットピン二面幅	: 14mm
圧入ボルト二面幅	: 17mm
付属品	: Cリング×3 (圧入プレート用のスペアCリング)

商品説明

- ・各種アタッチメントで、チェーンのカット、圧入、カシメ作業が行えるチェーンツールです。
- ・収納に便利なケース付きです。

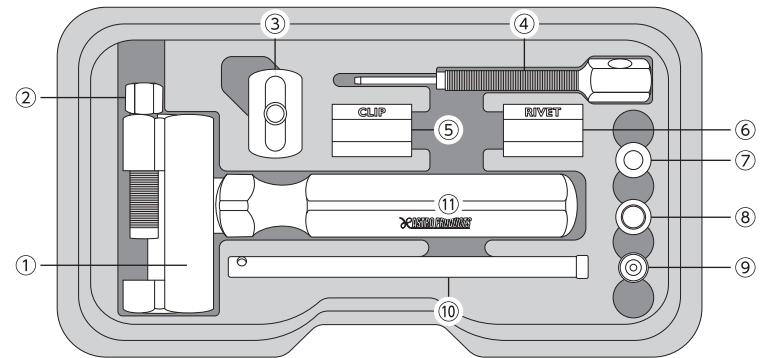

No	名称	説明
①	本体	カット、圧入、カシメるときの作業台です。
②	圧入ボルト	カット、圧入、カシメるときに締め込むボルトです。必ず、グリスを塗布した状態で使用してください。
③	押さえプレート	チェーンのリンクプレートを圧入するときに使用するプレートです。
④	カットピン	チェーンピンを抜くときに使用するピンです。圧入ボルトに締め込んで使用します。
⑤	クリップ用圧入プレート	クリップ式チェーンのリンクプレートを圧入するときに使用するプレートです。表面に「CLIP」と印字されています。
⑥	カシメ用圧入プレート	カシメ式チェーンのリンクプレートを圧入するときに使用するプレートです。表面に「RIVET」と印字されています。
⑦	アンビル	チェーンピンをカシメるときの受け台です。
⑧	ガイド	チェーンピンを真っ直ぐ抜くためのガイドです。
⑨	カシメピン	カシメ式チェーンのチェーンピンをカシメるためピンです。
⑩	ハンドル	カットピンを手動で回すときに使用するハンドルです。カットピンの六角部の穴に差し込んで使用します。
⑪	グリップ	作業時に、本体をしっかり保持するための持ち手です。

作業をはじめる前に

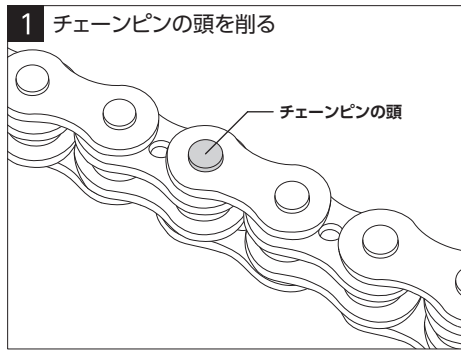

1) チェーンをカットする箇所を確認します。

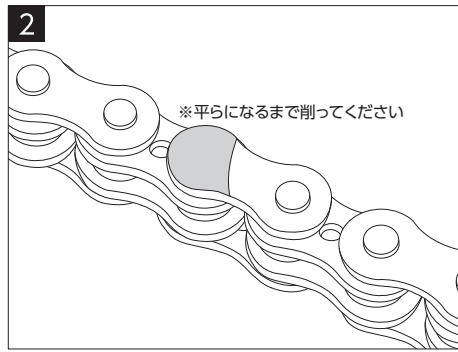

1) グライNDERなどで、チェーンピンの頭を削ります。

⚠️ 注意

- 削りが不十分だと、チェーンピンが抜けなく、カットピンが損傷する恐れがあります。
- グライNDERなどを使用するときは、必ず保護メガネを着用し、ケガをしないよう、安全に正しく使用してください。
- グライNDERなどの取り扱い方法は、その製品に付属している取扱説明書に従ってください。
- グライNDERなどによって生じた、商品破損、人体への傷害、物品への損害、その他のいかなる損害に対しても、当社では一切の保証および責務を負いかねますので、ご了承ください。

チェーンカット

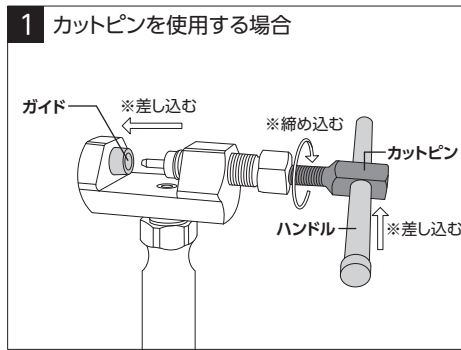

- 1) 圧入ボルトにカットピンを締め込んで取り付けます。
 - 2) ハンドルをカットピン二面幅の穴に差し込みます。
 - 3) 本体にガイドを取り付けます。
- カットピン、圧入ボルトの操作
 - ・締める(圧入): 時計回り方向に回す。
 - ・緩める(外す): 反時計回り方向に回す。

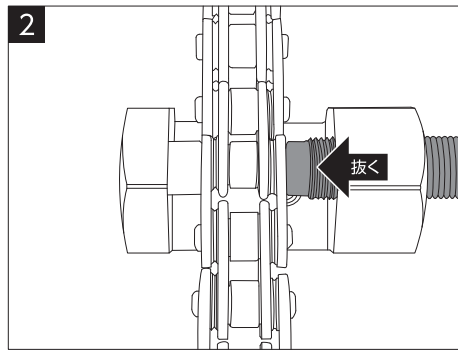

- 1) 圧入ボルトを締め込みチェーンに当て固定します。
 - 2) カットピンをゆっくり慎重に締め込み、チェーンピンを抜きます。
- ※ 圧入ボルトの二面幅は17mmです。レンチまたはソケットなどで回すことができます。
 - ※ カットピンの二面幅は14mmです。レンチまたはソケットなどで回すことができます。

⚠️ 注意

- チェーンピンを抜きやすくするため、必ずチェーンピンの頭をグライNDERなどで削ってください。
- 無理にカットピンを、締め込まないでください。カットピンの曲りや折損する恐れがあります。

リンクプレートの圧入

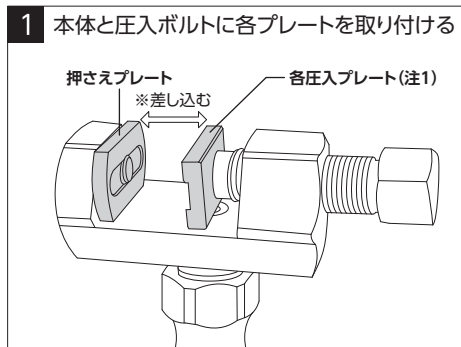

- 1) 圧入ボルトに、各圧入プレートを取り付けます。
 - 2) 本体に押さえプレートを取り付けます。
- 圧入ボルトの操作
 - ・締める(圧入): 時計回り方向に回す。
 - ・緩める(外す): 反時計回り方向に回す。

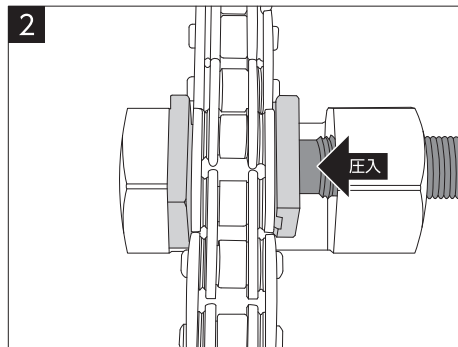

- 1) 圧入ボルトを締め込み各圧入プレートを、リンクプレートに当てます。
 - 2) 確実に当たっていることを確認し、圧入ボルトをゆっくり慎重に締め込み、リンクプレートを他のリンク部と同じ幅に、圧入します。
- ※ 圧入ボルトの二面幅は17mmです。レンチまたはソケットなどで回すことができます。

⚠️ 注意

- リンクプレートは、他のリンク部と同じ幅に圧入してください。圧入し過ぎるとチェーンの動きを悪くし、圧入が足りないとカシメ不足になります。
- チェーンサイズによっては、リンクプレートの圧入する幅が異なりますので、お手元のチェーンを確認するか、専門業者に相談ください。

注1

チェーンの仕様によって、圧入プレートを選んでください。



クリップ式のチェーンの場合は、クリップ用圧入プレート、カシメ式のチェーンの場合は、カシメ用圧入プレートを使用してください。

カシメ

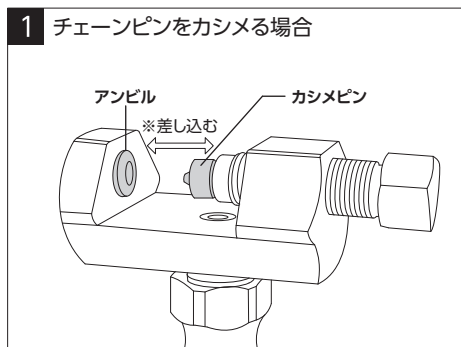

- 1) 圧入ボルトにカシメピンを取り付けます。
 - 2) 本体にアンビル大を取り付けます。
- 圧入ボルトの操作
 - ・締める(圧入): 時計回り方向に回す。
 - ・緩める(外す): 反時計回り方向に回す。

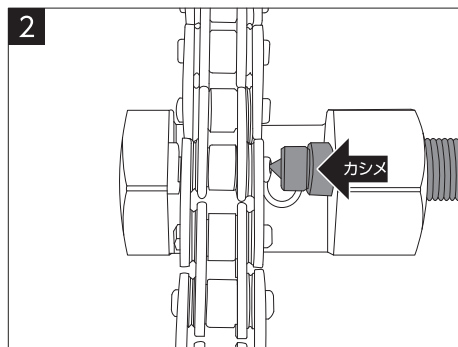

- 1) 圧入ボルトを締め込みカシメピンをチェーンピンに当てます。
 - 2) 確実に当たっていることを確認し、圧入ボルトをゆっくり慎重に締め込み、チェーンピンを適切な量にカシメます。
- ※ 圧入ボルトの二面幅は17mmです。レンチまたはソケットなどで回すことができます。

⚠️ 注意

- チェーンピンは、適切な量にカシメてください。カシメ過ぎは、割れやチェーンの動きを悪くし、カシメが足りないと、リンクプレートが外れる原因となります。
- チェーンサイズによっては、カシメ量が異なりますので、お手元のチェーンを確認するか、専門業者に相談ください。

カスタマーサービス

故障と思われるときや商品についての問い合わせは、カスタマーサービスまでご連絡ください。

TEL 048-501-7873

[受付時間] 平日9:00~18:00

[ホームページ] <http://www.astro-p.co.jp>

販売元 **株式会社 ワールドツール**

〒369-1106 埼玉県深谷市白草台2909-50