

# ASTRO PRODUCTS

AP071398

フロントホイールクランプ FC398

取扱説明書

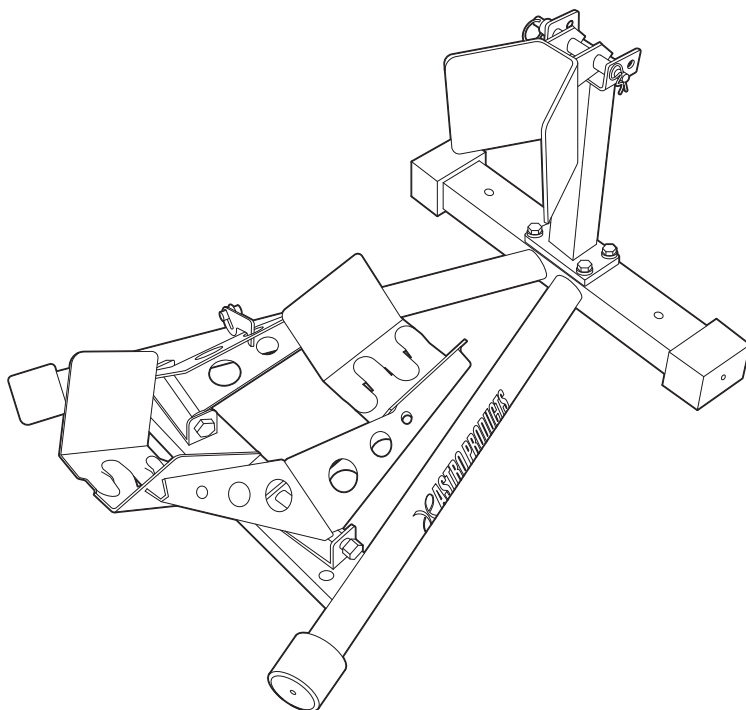

アストロプロダクツ製品をお買い上げいただきまして、誠にありがとうございます。  
ご使用前に必ず、この取扱説明書を最後までお読みになり、正しくご使用ください。  
また、この取扱説明書は、いつでも見る事ができるように保管してください。  
実際の商品と、取扱説明書内の図では、色や形状が異なる場合がありますので、ご了承ください。

# 目次

---

1.	はじめに.....	3
2.	取扱説明書について.....	3
3.	製品の安全上のご注意 .....	4
	▲警告 .....	4
	▲注意 .....	6
4.	製品使用上のご注意 .....	7
	▲警告 .....	7
5.	製品仕様.....	8
6.	製品特徴.....	8
7.	各部名称.....	9
8.	使用前準備.....	10
9.	使用方法.....	11
10.	メンテナンス .....	13
11.	保管 .....	13
12.	廃棄について .....	13
13.	お問い合わせ先.....	14
	■カスタマーサービス .....	14
	■販売元.....	14



# 1.はじめに

- 使用前に、取扱説明書をよく読み、安全に正しく使用してください。
- 安全上の注意や商品仕様などは、予告なく変更される場合があります。そのため、購入された商品と、取扱説明書に記載された内容が、一部異なる場合がありますので、ご了承ください。
- 本製品は、バイクの前輪を固定して、車体を垂直に保つことが可能なホイールクランプです。本来の用途以外に使用しないでください。

## 2.取扱説明書について

- 当社の許可なく、取扱説明書の内容全部または一部を複製、改修し、無断で転載することは、禁止されています。
- 取扱説明書および本体に貼り付けられた重要ラベルの、安全に関わる項目には「」マークを使用しています。製品を安全に使用し、あなたや他の人々への危害や財産への損害を、未然に防ぐためのものなので、必ず守ってください。
- 取扱説明書をなくしたり、重要ラベルを汚したりせずに、使用者が任意に読むことができるよう、大切に保管してください。
- 警告、注意および重要事項の意に反して、安全義務を怠り、規定外の使用による機器の破損やケガなどに関しては、当社では一切の責任を負いかねますので、ご了承ください。

### 安全に関する表示について

表示	意味
 <b>警告</b>	この表示を無視し、誤った使い方をすると、「使用者が死亡または重傷を負う危険が想定される」内容のご注意。
 <b>注意</b>	この表示を無視し、誤った使い方をすると、「使用者が傷害を負うまたは物的損害を負う危険が想定される」内容のご注意。
<b>重要</b>	この表示内容は、「商品を正しく使用するため」に守らなければならない要点。

#### 注意マーク



注意すること

#### 禁止マーク



してはいけないこと

#### 指示マーク



必ず行うこと

### 3.製品安全上のご注意

#### ▲警告



注意

- 作業に集中すると、周囲への安全確認が疎かになり、事故を招く恐れがあります。
  - ・作業手順や周辺の状態などを、よく確認してください。
- 正しい位置で保持し、無理な姿勢では、使用しないでください。
  - ・ケガや事故の原因となります。
- 本製品は、自動車整備士資格を有する方および本製品の使用に関する十分な知識をお持ちで、作業経験豊富な方を対象に作られています。
  - ・使用方法が不明で、作業経験のない方が使用すると、ケガをする恐れや事故の原因となります。
- 本製品は、バイクの前輪を固定して、車体を垂直に保つことが可能なホイールクランプです。本来の用途以外に使用しないでください。
  - ・本来の用途以外で使用すると、ケガをする恐れや、事故の原因となります。



禁止

- 製品に貼られたラベルを、汚したり、剥がしたりしないでください。
  - ・誤った使い方をすると危険性があり、ケガをする恐れや事故の原因となります。
- 過労と思われるときや飲酒しているとき、薬物を服用しているときに、使用しないでください。
  - ・判断力が鈍り、事故の原因となります。
- 子供や妊娠中の方は、絶対に本製品を使用しないでください。
  - ・ケガや事故の原因となります。
- 周辺温度が40℃以上になる高温な場所、直射日光下では、使用しないでください。
  - ・高温による脱水症状や、熱中症になる恐れがあります。休憩をこまめに行い、十分な水分補給をしてください。
- 次の作業環境下では、使用しないでください。
  - ・火気のそばや、急激に温度上昇する場所
  - ・揮発性の高い溶剤などがある場所
  - ・通気が悪く、換気のできない場所
  - ・暴風雨、降雪、強風、雷などの悪天候時
  - ・水がかかる恐れがある場所、多湿、水中や海中
  - ・足元が滑りやすく、不安定な場所
  - ・急傾斜など、転倒の恐れがある場所

### 3.製品安全上のご注意

#### ⚠警告



禁止

- 使用者以外、使用場所や保管場所に近づけないでください。
  - ・ 特に子供や幼児は、危険な行動をとることがあるので、絶対に近づけないでください。
- 以下の服装は、周囲に引っ掛かるまたは巻き込まれるなど、ケガをする恐れや事故の原因となりますので、そのままの状態や着用することはおやめください。
  - ・ 長髪を束ねずに、そのままの状態にしている。
  - ・ ネックレスなどの装飾具を着用している。
  - ・ サイズが極端に大きい服装、だぶだぶな衣類を着用している。



分解禁止

- 修理技術者以外の方は、本取扱説明書に記載されていない、本体の分解、修理、改造はしないでください。
  - ・ 異常作動、過熱、発火、感電など、事故の原因となります。



指示

- 必ず取扱説明書を熟読し、本製品の使用方法をよく理解してから、使用してください。
  - ・ 使用方法が少しでも不明な場合は、使用せずにお買い求めの販売店またはカスタマーサービスまで問い合わせください。
  - ・ 誤った使用方法により生じた、商品破損、人体への損傷、物品への損害、その他のいかなる損害に対しても、当社では一切の保証および責務を負いかねますので、ご了承ください。
- 安全に正しく使用するため、警告事項を理解し、厳守してください。
  - ・ 警告事項を無視して使用すると、傷害、重傷、死亡など、重大な事故の原因となります。
- 本製品を他人に貸すときは、必ず取扱説明書も一緒に渡してください。
  - ・ 誤った使い方をすると危険性があり、ケガや事故の原因となります。
- 安全に正しく使用するため、使用環境に合わせて、以下の保護具を着用してください。
  - ・ 安全手袋、耳栓やイヤーマフ、保護メガネ、防塵マスク、安全帽、安全靴、作業ツナギや長袖、長ズボン
- 本製品は、大切に取り扱いってください。
  - ・ 落下などにより、強い衝撃が加わった場合は、必ず各部に異常がないか点検してください。

### 3.製品安全上のご注意

#### ⚠警告



指示

- 使用前や定期的に、各部に異常、不具合、損傷、破損がないか点検してください。
  - ・異常、不具合、損傷、破損がある場合は使用を中止し、お買い求めの販売店またはカスタマーサービスまで問い合わせください。

#### ⚠注意



注意

- 製品改良のため、主要機能および形状などは、予告なく変更する場合があります。
  - ・購入製品と改良品は、性能などが異なる場合がありますので、予めご了承ください。
- 高温、多湿、結露する場所、塵やホコリがあり掃除されていない場所に保管すると、本体故障の原因となります。
  - ・常温で清潔な場所に保管してください。



禁止

- 損傷がある場合は、保管しないでください。
  - ・お買い求めの販売店またはカスタマーサービスまで問い合わせください。



指示

- 使用しないときは、施錠のできる屋内に保管してください。
  - ・思わぬ事故の原因となります。特に子供や幼児は、危険な行動をとることがあるので、絶対に近づけないでください。

## 4.製品使用上のご注意

### ⚠警告



注意

- 本製品は、二輪車のフロントタイヤを固定し車両を保持するものです。
  - ・リアタイヤの保持や、他の使用目的では使用しないでください。
- 対応サイズ内のフロントタイヤでも使用できない場合があります。
- タイヤが暖まった状態で使用すると、タイヤホルダーやタイヤストッパーにタイヤが張り付く場合があります。



禁止

- 対応タイヤサイズに該当しない車両や、リアタイヤには絶対に使用しないでください。



指示

- 必ず固く平らで傾斜のない床面で使用してください。
- タイヤストッパーの位置を調節した後は、必ずロッドにロックピンを差込み、奥まで差込まれていることを確認してください。
- 車両運搬時に本製品を使用する際は、必ずタイダウンベルトなどで、車両をしっかり固定してください。
  - ・本製品のみで、車両運搬はしないでください。
- 保管で本製品を使用する際は、必ずタイダウンベルトなどで車両をしっかり固定してください。
- 本製品を使用する際は、必ずエンジンを停止させた状態で使用してください。

## 5.製品仕様

---

商品型番	AP071398
商品コード	2007000013984
本体サイズ	W520×D665×H340mm
重量	約9.5kg
対応タイヤサイズ	16～18インチ
対応タイヤ幅	110～130mm

- 商品改良のため、主要機能および形状などは、予告なく変更する場合がありますので、ご了承ください。
- 6ヶ月保証対象製品（[製品保証] 項目参照）

## 6.製品特徴

---

- ・バイクの前輪を固定して、車体を垂直に保つことが可能なホイールクランプです。
- ・フロントタイヤをクランプに乗せるだけで、ホルダー部分が上がり、車体を垂直状態にすることができます。
- ・車体が地面と垂直になるので、ガレージ内でも場所を取ることなく車両の保管が可能です。



# 7.各部名称

## 各部名称

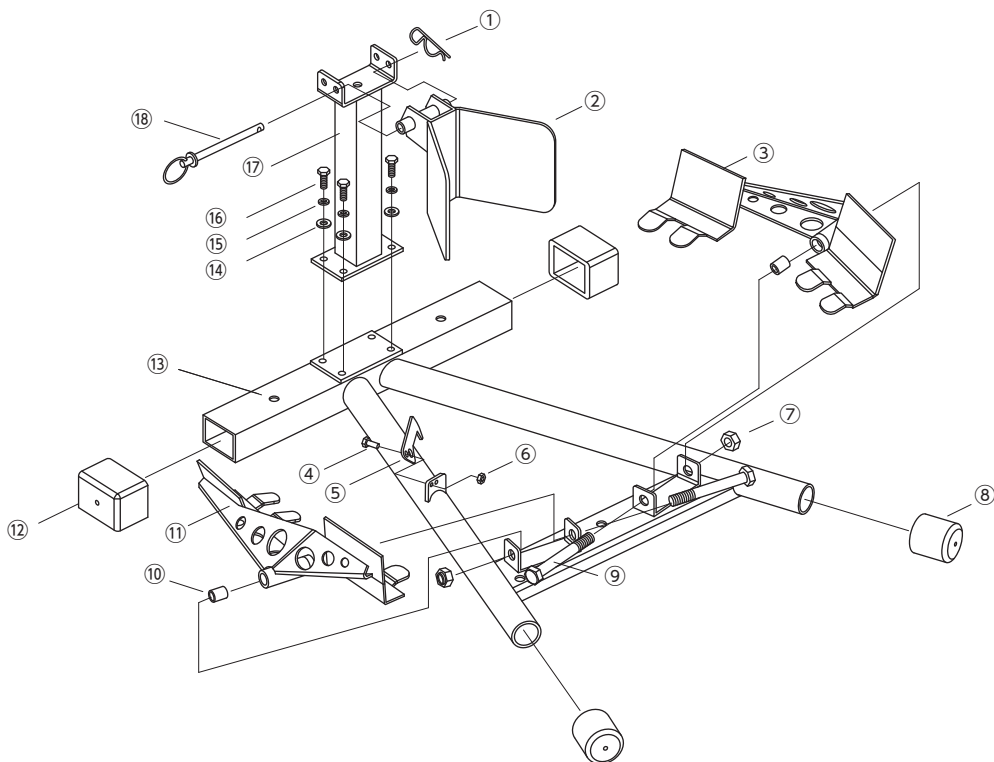

No.	パーツ名称	個数	No.	パーツ名称	個数
①	ロックピン	1	⑩	ブッシュ(組込済)	4
②	タイヤストッパー	1	⑪	Lタイヤホルダー	1
③	Rタイヤホルダー	1	⑫	ラバーキャップ角	2
④	M6×16 ボルト	1	⑬	メインフレーム	1
⑤	ロックストッパー	1	⑭	φ8 ワッシャー	4
⑥	M6 ナット	1	⑮	φ8スプリングワッシャー	4
⑦	M12 ナット	2	⑯	M8×15 ボルト	4
⑧	ラバーキャップ丸	2	⑰	ストッパーポスト	1
⑨	M12×105 ボルト	2	⑱	ロッド	1

## 8.使用前準備

### 組み立て手順

- ・ 図を参照し、組み立て作業を行ってください。
- ・ 組み立て作業中に異常を感じたら速やかに作業を中止してください。
- ・ 部品の不足または各部に損傷がないかよく確認してください。
- ・ 組み立てが完了するまでボルト類は本締めせず、組み立て完了後に全てのボルト類を増し締めしてください。
- ・ ボルトのサイズに合った工具を用意してください。
- ・ 組み立て作業手順に従って、作業を行ってください。

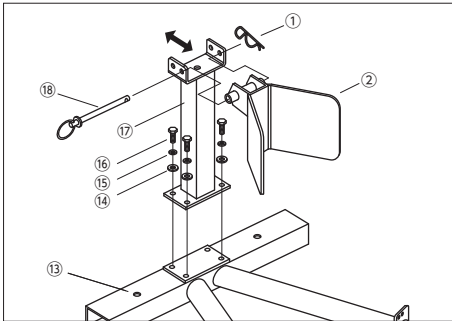

1. ⑬メインフレームに、⑰ストッパーポストを⑭φ8ワッシャー、⑮φ8スプリングワッシャー、⑯M8×15ボルトを使用し取り付けます。
- 2.) ⑰ストッパーポストに、②タイヤストッパーをフロントタイヤサイズに合わせて、⑱ロッド、①ロックピンを使用し取り付けます。

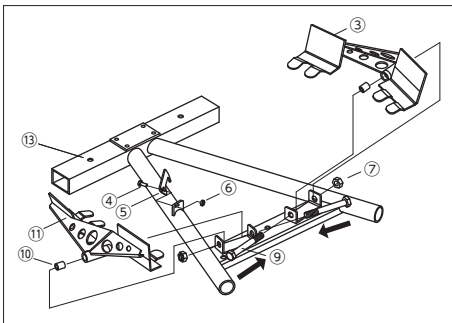

3. ⑬メインフレームに、③Rタイヤホルダー、④Lタイヤホルダーを⑩M12×105ボルト、⑦M12ナットを使用し取り付けます。  
(※⑩ブッシュは、③Rタイヤホルダー、④Lタイヤホルダーに組込済です。)
4. ⑬メインフレームに、⑤ロックストッパーをフロントタイヤサイズに合わせて、④M6×16ボルト、⑥M6ナットを使用し取り付けます。

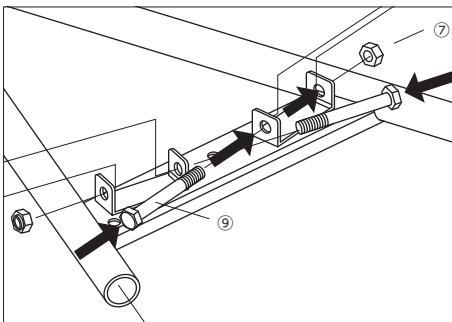

- ※ ⑨M12×105ボルトは、ネジ山側を⑬メインフレームのホルダーに矢印方向に差し込みます。

## 9.使用方法

- ・使用前に、車両のフロントタイヤサイズを確認してください。  
フロントタイヤサイズが該当しない場合は本製品を使用しないでください。

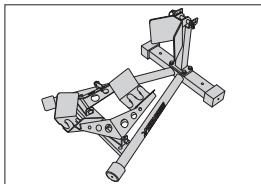

1. 固く平らで傾斜のない床面に、本製品を設置してください。

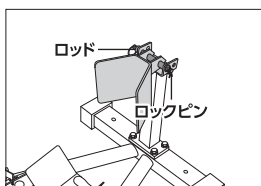

2. 車両を載せる前にフロントタイヤサイズに合わせて、タイヤストッパーの取り付け位置を調節してください。取り付け時は必ずロッドにロックピンを差し込んでください。

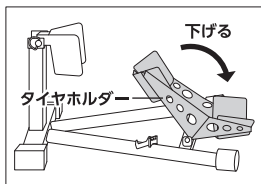

3. タイヤホルダーを手前に下げてください。

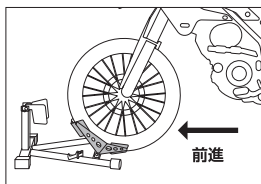

4. フロントタイヤとタイヤホルダーのセンター位置を合わせてから、車両をゆっくり真っ直ぐに前進させて、タイヤホルダーにフロントタイヤを載せると、タイヤホルダーが起き上がり、フロントタイヤを挟み込みます。

## 9.使用方法

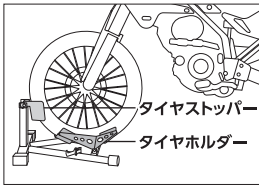

5. フロントタイヤがタイヤストッパーとタイヤホルダーに接地し、車両が真っ直ぐしっかりと保持されていることを確認してください。

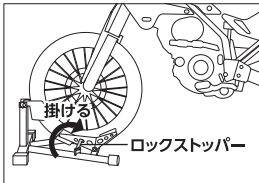

6. フロントタイヤサイズに合わせて、ロックストッパーの取り付け位置を調節してからロックストッパーをタイヤホルダーに掛け、タイヤホルダーをロックしてください。

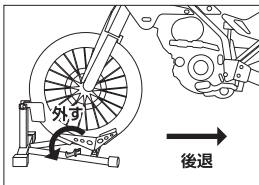

7. 車両を本製品から降ろす際は、タイヤホルダーのロックストッパーを外してから車両を後退させながら降ろしてください。

### 注意

- ※タイヤホルダーの可動部などに手や指などを挟まないよう注意してください。
- ※車両の前進後退は、ゆっくり慎重に行ってください。
- ※本製品を使用する際は、必ずエンジンを停止させた状態で、使用してください。

## 10.メンテナンス

---

### ◎使用前、定期点検

- ・使用前や定期的には、曲り、折損、割れ、欠け、本体の損傷、破損などが点検してください。
- ・定期的に各部ボルトを増し締めしてください。
- ・異常が確認された場合は、使用せずにお買い求めの販売店またはカスタマーサービスまで問い合わせください。

## 11.保管

---

### 保管条件

---

- 次の保管条件に従い、正しく保管してください。
  - ・リアタイヤの保持した状態で、保管しないでください。
  - ・使用者以外、保管場所に近づけないでください。

### 保管場所

---

- 次の場所には、保管しないでください。
  - ・高温、多湿、結露する場所
  - ・塵やホコリがあり清掃されていない場所
  - ・車内、不安定な棚、大型機械の隣、車道のそばなど、振動が発生する場所やその付近
  - ・施錠のできない場所

### 故障について

---

- 故障と思われる場合は、お買い求めの販売店またはカスタマーサービスまで問い合わせください。

## 12.廃棄について

---

- 本製品を廃棄する場合は、お住まいの各自治体のゴミ廃棄方法に従って、廃棄してください。
- 指定された廃棄方法以外で、本製品を廃棄しないでください。

## 13.お問い合わせ先

---

### カスタマーサービス

故障と思われるときや商品についての問い合わせは、カスタマーサービスまでご連絡ください。

**048-501-7873**

[受付時間] 平日9:00~18:00

[ホームページ] <http://www.astro-p.co.jp>

販売元

### 株式会社 ワールドツール

〒369-1106 埼玉県深谷市白草台2909-50

※住所、電話番号、受付時間が、予告なく変更になることがありますので、ご了承ください。

※上記電話番号が利用できない場合は、お買い求めの販売店へご連絡ください。

(2022年4月)